



VONROC®

BUILD YOUR FUTURE

PARTY TENT 300X450CM

PT502XX / BEIGE / BLACK / GREY / WHITE
S_PT502XX / BEIGE / BLACK / GREY / WHITE
S2_PT502XX / BEIGE / BLACK / GREY / WHITE
S3_PT502XX / BEIGE / BLACK / GREY / WHITE



EN Original Instructions	13	HU Eredeti használati utasítás fordítása	67
DE Übersetzung Der Originalbetriebsanleitung	17	CS Překlad původního návodu k používání	72
NL Vertaling van de oorspronkelijke gebruiksaanwijzing	21		
FR Traduction de la notice originale	28		
ES Traducción del manual original	33		
IT Traduzione delle istruzioni originali	38		
SV Översättning av bruksanvisning i original	43		
DA Oversættelse af den originale brugsanvisning	47		
PL Tłumaczenie instrukcji oryginalnej	52		
RO Traducere a instrucțiunilor originale	57		
PT Tradução do manual original	62		

A

PT502XX / BEIGE / BLACK / GREY / WHITE

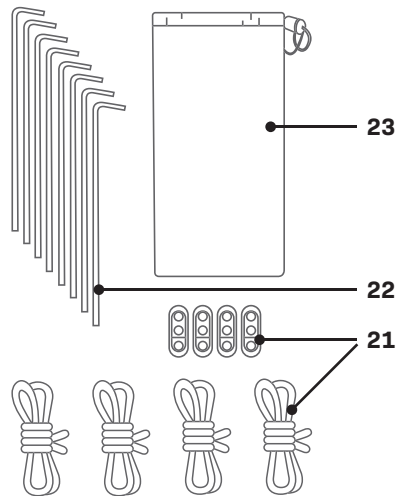
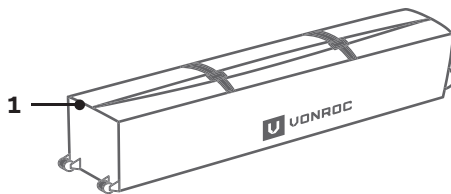

B

S_PT502XX / BEIGE / BLACK / GREY / WHITE

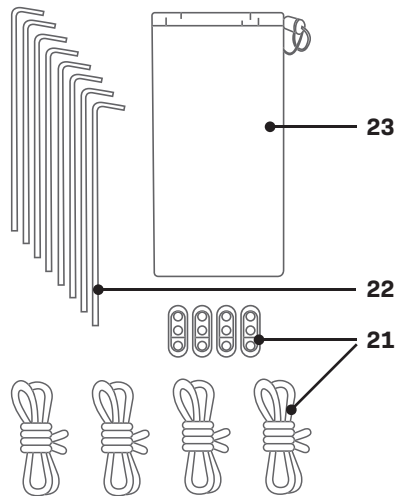
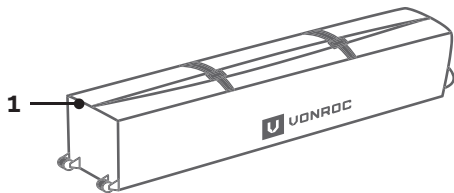
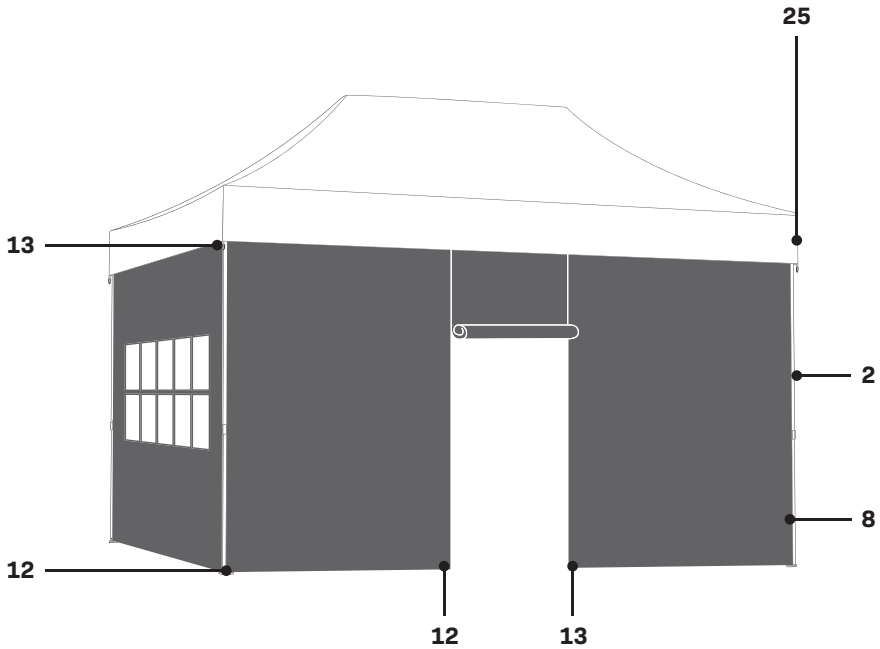

C

S2_PT502XX / BEIGE / BLACK / GREY / WHITE

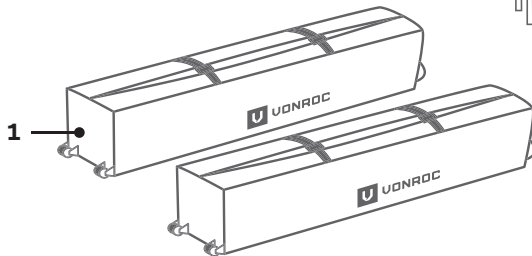
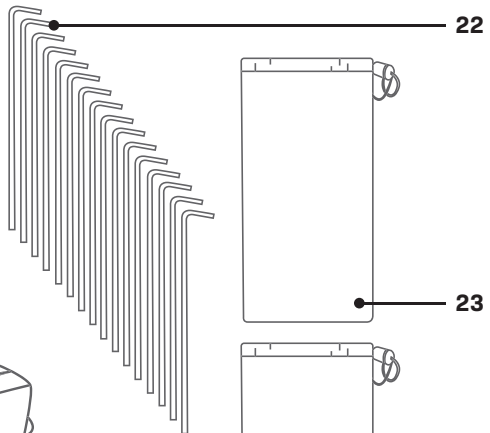
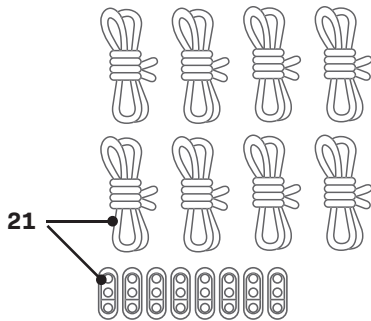
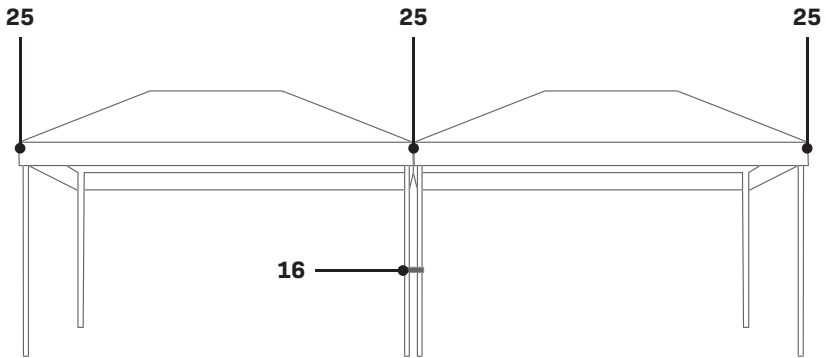

D

S3_PT502XX / BEIGE / BLACK / GREY / WHITE

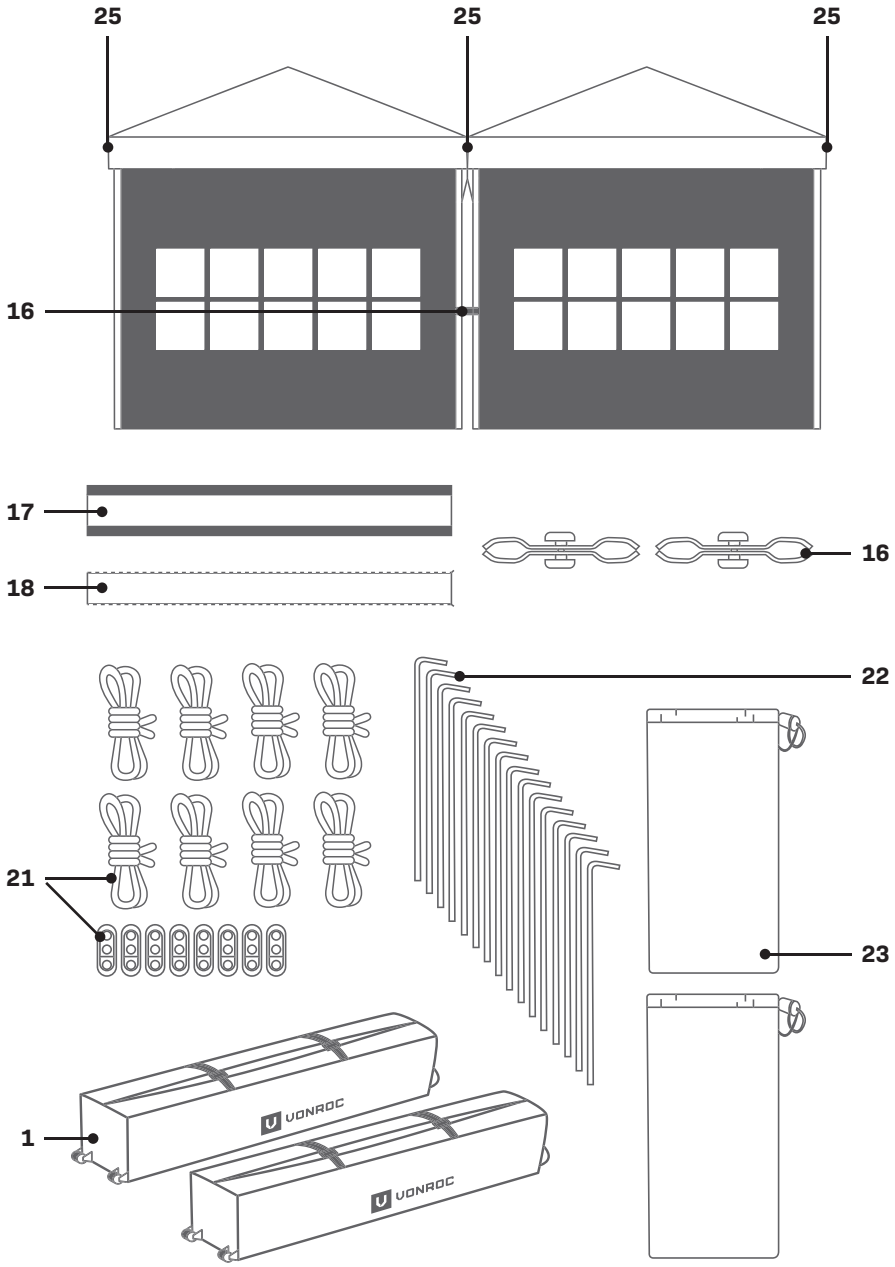

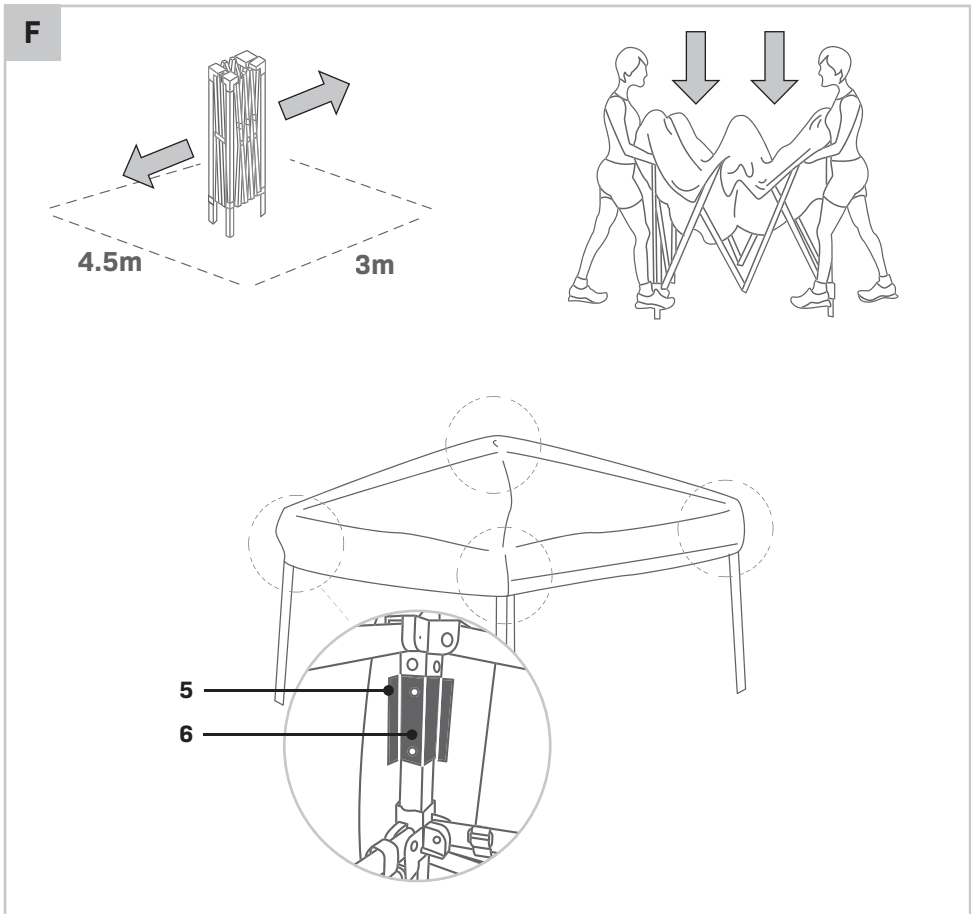
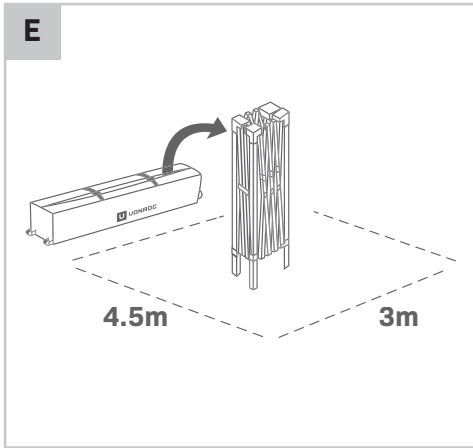

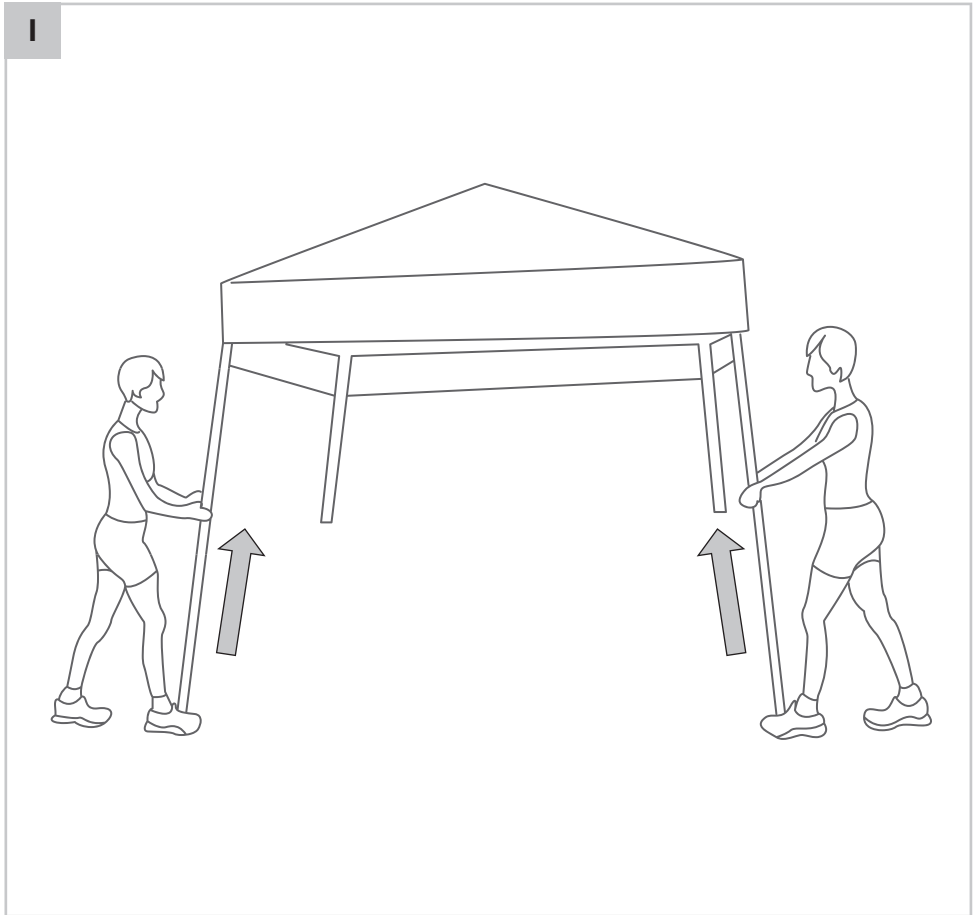
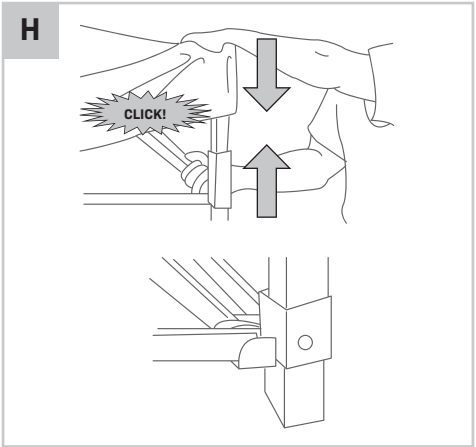
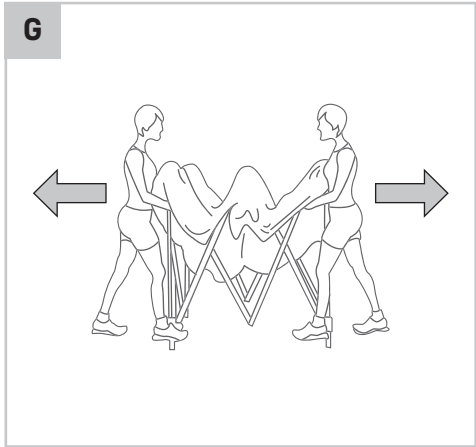

J

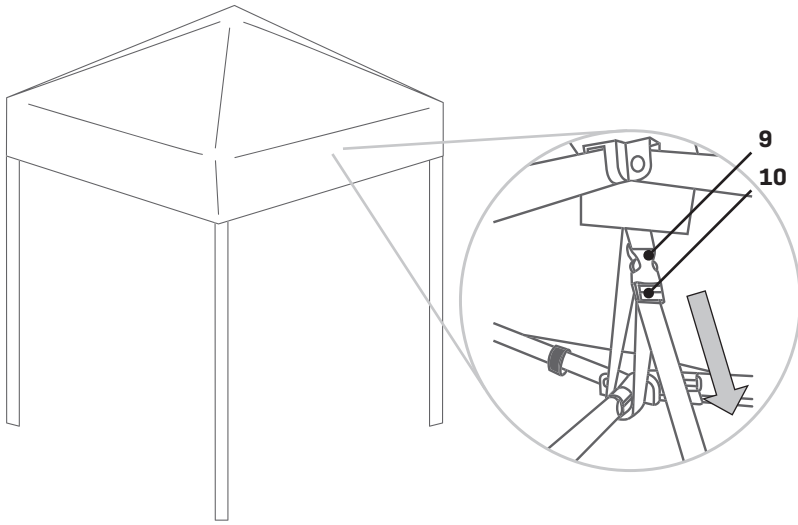

K

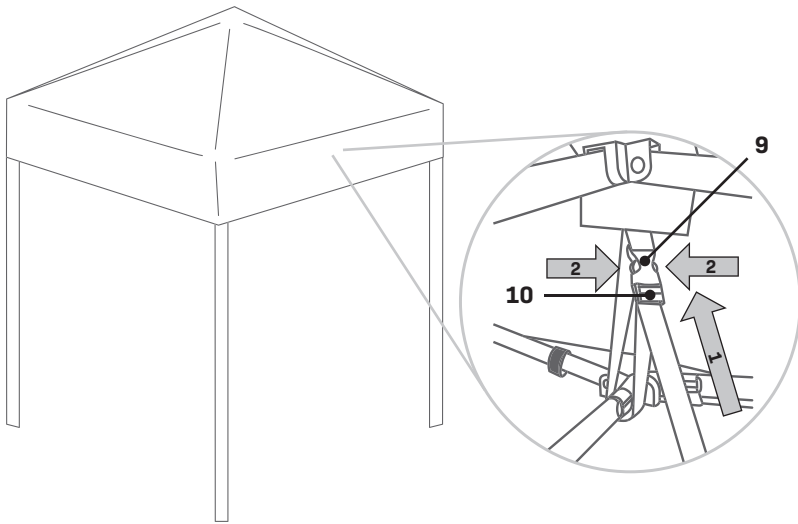

L

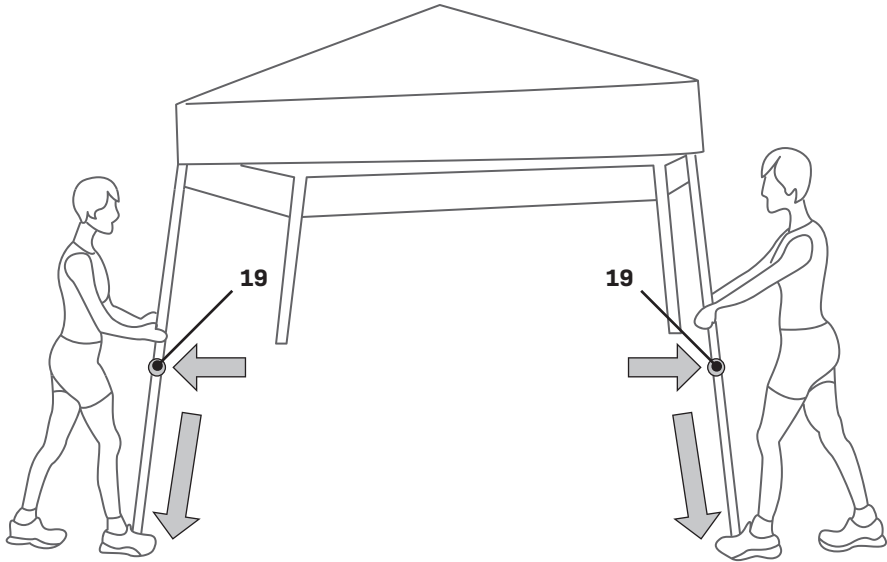

M

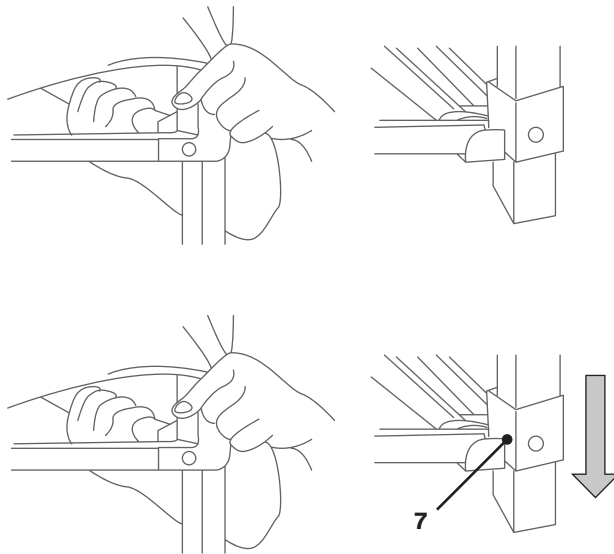

N

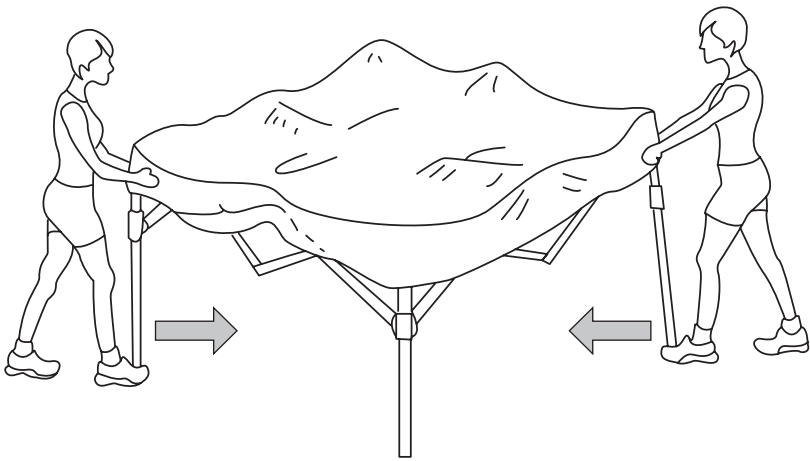

O

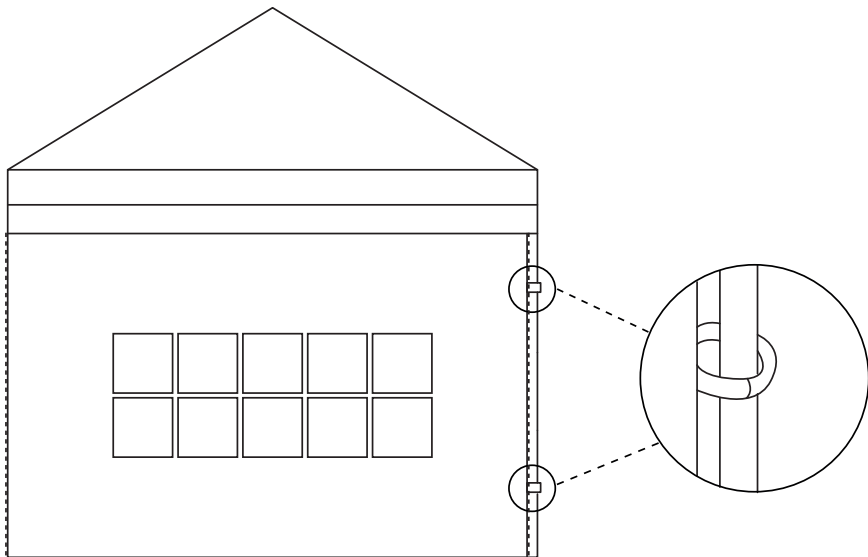

P

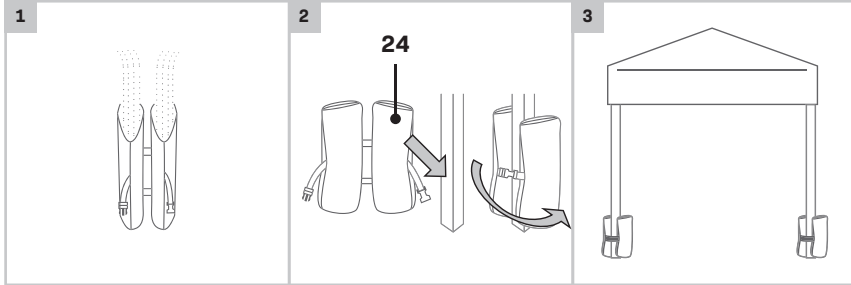



EN - SAFETY NOTE

- Close the party tent in case of upcoming winds or wind gusts.
- Do not leave an erected party tent unattended.
- Check screws, bolts, and connections monthly. Tighten if necessary.

DE - SICHERHEITSSCHINWEIS

- Schließen Sie das Partyzelt bei aufkommendem Wind oder Windböen.
- Lassen Sie ein aufgebautes Partyzelt nicht unbeaufsichtigt.
- Überprüfen Sie bei jeder Nutzung Schrauben, Bolzen und Verbindungen. Ziehen Sie diese bei Bedarf nach.

NL - VEILIGHEIDSWAARSCHUWING

- Sluit de partytent bij opkomende wind of windvlagen.
- Laat een opgezette partytent niet onbeheerd achter.
- Controleer bij elk gebruik de schroeven, bouten en verbindingen. Draai indien nodig aan.

FR - NOTE DE SÉCURITÉ

- Fermez la tente de fête en cas de vent ou de rafales de vent.
- Ne laissez pas une tente de fête montée sans surveillance.
- Vérifiez les vis, les boulons et les connexions à chaque utilisation. Serrez si nécessaire.

ES - NOTA DE SEGURIDAD

- Cierre la carpa en caso de vientos o ráfagas de viento.
- No deje una carpa erigida sin supervisión.
- Revise los tornillos, pernos y conexiones en cada uso. Apriete si es necesario.

IT - NOTA DI SICUREZZA

- Chiudere il tendone in caso di venti o raffiche di vento.
- Non lasciare un tendone montato incustodito.
- Controllare viti, bulloni e collegamenti ad ogni utilizzo. Stringere se necessario.

SV - SÄKERHETSANMÄRKNING

- Stäng partytältet vid tillkommande vind eller vindbyar.
- Lämna inte ett uppsatt partytält obevakat.
- Kontrollera skruvar, bultar och kopplingar vid varje användning. Dra åt vid behov.

DA - SIKKERHEDSBEMÆRKNING

- Luk partyteltet i tilfælde af kommende vind eller vindstød.
- Efterlad ikke et opstillet partytelt uden opsyn.
- Kontroller skruer, bolte og forbindelser ved hver brug. Stram om nødvendigt.

PL - UWAGA DOTYCZĄCA BEZPIECZEŃSTWA

- Zamknij namiot imprezowy w przypadku nadchodzącego wiatru lub podmuchów wiatru.
- Nie zostawiaj rozstawionego namiotu imprezowego bez nadzoru.
- Sprawdź śruby, nakrętki i połączenia przy każdym użyciu. W razie potrzeby dokręć.

RO - OBSERVAȚIE DE SIGURANȚĂ

- Închideți cortul de petrecere în cazul vântului sau rafalelor de vânt.
- Nu lăsați un cort de petrecere ridicat nesupravegheat.
- Verificați șuruburile, bolțurile și conexiunile la fiecare utilizare. Strângeți dacă este necesar.

PT - AVISO DE SEGURANÇA

- Feche a tenda de festa em caso de vento ou rajadas de vento.
- Não deixe uma tenda de festa montada sem supervisão.
- Verifique os parafusos, os pinos e as conexões a cada uso. Aperte se necessário.

HU - BIZTONSÁGI TUDNIVALÓK

- Zárja be a rendezvénysátrat közelgő szél vagy szélhőkésék esetén.
- Ne hagyjon felállított rendezvénysátrat felügyelet nélkül.
- Minden használatkor ellenőrizze a csavarokat, csapokat és csatlakozásokat. Szükség esetén húzza meg őket.

CS - POZNÁMKY K BEZPEČNOSTI

- Zavírejte party stan v případě přicházejícího větru nebo nárazů větru.
- Nenechávejte postavený party stan bez dozoru.
- Při každém použití zkontrolujte šrouby, matky a spoje. V případě potřeby je utáhněte.

1. SAFETY INSTRUCTIONS

Read the enclosed safety warnings, the additional safety warnings and the instructions. Failure to follow the safety warnings and the instructions may result in electric shock, fire and/or serious injury. Save the safety warnings and the instructions for future reference.

The following symbols are used in the user manual or on the product:



Read the user manual.

ADDITIONAL SAFETY WARNINGS FOR PARTY TENTS

- a) If the party tent is not working properly or has been damaged, do not use it.
- b) Before each use, inspect the parts and accessories for damage or wear (cracks/breaks) that could impair function. If any damage is found, replace them with original parts and accessories. The party tent may only be maintained or repaired by persons older than 8 years and under supervision.
- c) Do not use accessories not offered by the supplier. They may pose a danger to the user and damage the party tent.
- d) Use the party tent only for the purposes indicated in this manual.
- e) Be aware of the risks and consequences associated with incorrect use of the party tent. Improper use of the tent can lead to personal injury and damage to the product.
- f) Keep the party tent away from open flames, lit cigarettes, and all other heat sources and/or hot surfaces.
- g) The party tent is only suitable for outdoor use. Do not use the tent indoors.
- h) If the party tent is left outside for an extended period of time, condensation may form. This condensation can pool at the seams and form droplets, making it appear that the tent is not waterproof. This is not the case. We recommend storing the party tent when not in use.
- i) Make sure the party tent is dry before putting it in the carrying case. Storing the tent wet may cause mold. Let the tent dry, covered and open, in a dry place for 24 hours before storing.
- j) The fabric of the party tent cannot be machine washed. This may cause damage to the fabric.
- k) Fold and store the party tent when not in use.
- l) The fabric of this party tent is not fire-retardant/ fireproof treated. Keep the tent away from open flames, lit cigarettes, and other heat sources and/or hot surfaces.
- m) The party tent should not be used by children. Use of the tent is permitted only when a supervisor is present and responsible for the safety of the user.
- n) The party tent must not be used by people with physical or mental disabilities. Use of the tent is allowed only when a supervisor is present who is responsible for the safety of the user.
- o) Do not let children play with the party tent. Use and store the tent out of reach of children.
- p) To avoid personal injury and damage to the tent, do not allow anyone to climb, sit, stand, or climb on the tent.
- q) Always place the party tent on a horizontal, even, stable, and non-flammable surface.
- r) It takes at least two people to set up and fold the tent.
- s) Always check that the party tent stands firmly and all parts are securely fastened.
- t) Be sure to open the tent carefully and gradually to avoid damage to the tent and personal injury.
- u) Do not leave the party tent permanently set up. Store the tent when not in use to prevent damage and extend its life.
- v) Do not use the party tent in high winds, storms, thunderstorms, heavy rain, snow, freezing temperatures, or severe weather conditions. This may damage the tent.
- w) Do not place heat sources such as cooking equipment and barbecues in or near the tent; this may cause fire and damage.
- x) Do not hang objects from the frame of the party tent. This may cause the tent to topple or bend



WARNING — *Keep all flame and heat sources away from this tent fabric.*



Keep exits clear.

2. MACHINE INFORMATION

Intended use

This consumer party tent is designed for temporary use during various festive occasions, such as garden parties, birthdays and family gatherings. This tent provides effective protection from sun and rain, so that you and your guests can enjoy the event in

comfort. The party tent is easy to set up and take down, and is ideal for use on flat and stable surfaces in your garden or other private locations.

INCLUDED ACCESSORIES:

PT502XX / BEIGE / BLACK / GREY / WHITE

- 1x Storage bag with wheels
- 8x Pegs
- 4x Ropes

S_PT502XX / BEIGE / BLACK / GREY / WHITE

- 1x Storage bag with wheels
- 8x Pegs
- 4x Ropes
- 2x "Window" side panels (3m)
- 2x Door/wall side panel (4.5m)

S2_PT502XX / BEIGE / BLACK / GREY / WHITE

- 1x Storage bag with wheels
- 8x Pegs
- 4x Ropes
- 1x Rain gutter
- 2x Sidewall spacers
- 2x Tent connection spacers

S3_PT502XX / BEIGE / BLACK / GREY / WHITE

- 2x Storage bag with wheels
- 16x Pegs
- 8x Ropes
- 1x Rain gutter
- 2x sidewall spacers
- 2x Tent connection spacers
- 4x "Window" side panels (3m)
- 2x Door/wall side panel (4.5m)

TECHNICAL SPECIFICATIONS

Model No.	PT502XX / S_PT502XX / S2_PT502XX / S3_PT502XX
Frame material	Steel
Frame size	2900 x 4350 mm
Top cover material	100% Oxford
Top cover thickness	420 Denier
Top cover coating	PVC coating
Top cover seam finish	Reinforced PVC seams
Water proofness	3000PA
Sidewall connection	Velcro in topcover edge
Peg material	Steel

Rope material	Polyester
Tent storage material	100% Oxford
Tent storage bag thickness	600 Denier
Tent size (Max unfolded)	295 x 445 x 345 cm

DESCRIPTION

The numbers in the text refer to the diagrams on pages 2-12.

1. Storage bag
2. Frame
3. Top cover
4. Top cover Velcro
5. Corner Velcro
6. Frame corner Velcro
7. Corner locks
8. Feet
9. Buckle
10. Buckle tensioner
11. Frame cross section
12. Sidewall ground corner connection point
13. Ring
14. Side panels
15. Corner zippers
16. Tent connection spacers
17. Rain gutter
18. Sidewall spacers
19. Height adjustment knobs
20. Height setting hole
21. Rope and spanner
22. Pegs
23. Rope and peg storage bag
24. Sandbags
25. Rope connection point

3. ASSEMBLY AND DISASSEMBLY



WARNING Do not set up the party tent in bad weather conditions due to safety risks. Winds can tear the tent loose, which can cause injury or damage.



WARNING It always takes 2 people to set up the tent.

Unfolding the tent (Fig. A, B, C, D, E, F, G, H, I, J, K, L, M, N, O)

- Take out the frame (2) out of the tent storage bag (1).
- Position the frame (2) with the feet (8) towards

the ground in the middle of the desired area.

- Take 2 opposite corners of the frame (2) and lift the frame (2) up, pull the frame (2) backwards until it half unfolded.
- Take the top cover (3) out of the tent storage bag (1). Unfold the top cover (3). Then put it over the frame. Make sure the top cover corner Velcro (4) sticks to the frame corner velcro (6)
- Then take two opposite corners and pull them backwards to unfold the frame (2) into the maximum extended position.
- Click all the corner locks (7) in to their locked position.
- Then take two parallel feet, hold them to the ground by applying a little pressure to the feet (8). Press the tent frame (2) up until it clicks into the first height position.
- Move to the other two not extended feet (8) and repeat the previous step.
- Now make sure the tent feet poles are not bend and assemble the buckle (8) as shown in figure J and K. Connect the buckle (9) and pull the buckle tensioner (10) till the top cover (3) moves over the frame cross section (11). Do not over tighten the buckle. This may damage the top cover (3) or frame (2)

Mounting the side panels (Fig. A, B, C, D, O)

Only for S_PT502XX and S3_PT502XX or if you bought the accessory ART.NO **PT805AA** or **PT815AA**

- To install the side panels (14) first stick the side panels to the top cover velcro (4).
- Make sure the corner zippers (15) are placed against the feet (8).
- Repeat this proces for the other side panels (14) you want to connect.
- Feel free to mount the sidepanels (14) in any desired order to create your desired setup.

Removing the side panels (Fig. A, B, C, D, O)

Only for S_PT502XX and S3_PT502XX or if you bought the accessory ART.NO **PT805AA** or **PT815AA**

- Unzip the corner zippers (15) that are placed against the feet (8), carefully opening the connections.
- Gently detach the side panels from the top cover Velcro (4) by peeling them away. Take care not to damage the Velcro or the fabric.
- Repeat this process for any other side panels

(14) you want to remove.

- Fold each side panel neatly after removal to prevent wrinkles, facilitate easy setup next time and making sure your side panels will fit inside of the tent storage bag (1).
- Store the side panels in a dry, cool place, preferably in the original storage bag, to keep them in good condition for future use.

Connecting two tents together (Fig. D)

ONLY FOR S2_PT502XX and S3_PT502XX or if you bought the accessory ART.NO **PT814AA**

- Unfold two tents as described in the first section
- Unscrew the provided tent connection spacers (16). Put them around the feet (8) and tighten them around two parallel feet (8).
- Unroll the rain gutter (17) and stick it to the top cover velcro (4) of both tents. So the gap in between gets sealed.
- Use the provided sidewall spacers (18) if you have bought separate sidewalls or mosquito net side panels. Put the rounded side of the side panel spacer up, use the zipper to attach them in between the tents.

Folding the tent (Fig. L, M, N)

- Ensure the tent is clean and dry before folding to prevent mold and mildew during storage.
- Disconnect the buckle (9) and loosen the buckle tensioner (10) as shown in figure J and K, allowing the top cover (3) to relax over the frame cross section (11).
- Press the height adjustment knobs (19) on the feet (8) of the frame (2) to lower it from its extended height. Start by taking two parallel feet (8), applying slight upward pressure to disengage the locks, then gently lower the frame to its lowest position.
- Move to the other two parallel feet (8) and repeat the previous step, ensuring all legs are retracted evenly.
- Unlock all the corner locks (7) to allow the frame (2) to fold smoothly.
- Take two opposite corners of the frame (2) and push them towards each other to partially fold the tent. The frame should start to collapse inward.
- Carefully remove the top cover (3) from the frame (2). Gently detach the top cover Velcro (4)

from the frame corner Velcro (6). Fold the top cover neatly and place it into the tent storage bag (1).

- Continue pushing the frame (2) inward by taking two opposite corners and moving them towards each other until the frame is fully folded.
- Lift the folded frame (2) and ensure the feet (8) are pointing upwards to prevent damage.
- Place the folded frame (2) into the tent storage bag (1), ensuring it fits securely.
- Zip up the tent storage bag (1) and store the tent in a cool, dry place away from direct sunlight to prolong its lifespan.

Connecting the ropes and pegs (Fig. A, B, C, D)

- Unroll the rope and spanner (21)
- Tie the unknotted side of the rope to the rope connection point. (25)
- Pull the bottom loop on the spanner out and put a peg through the loop.
- Then put the peg with the rope connected into the ground, pull the spanner upwards to add tension to the rope.

Connecting the sandbags (Fig. P)

NOT included. Article no. **PT807AA**

- Fill the sandbags (24) , with sand or small stones.
- But the sandbags around the feet (8) just like shown on Fig. Q.

4. OPERATION

Using the sidewall corner ground connection point (Fig. B)

- Insert a peg through the ring (13) to stabilize the door in windy conditions.
- Remove the peg from the ground connection point (12) before collapsing the party tent.

Adjusting the height (Fig. L)

Adjust the tent height to the desired position by slightly lifting the frame (2), pressing the height adjustment knobs (19) and placing them into the desired height setting hole (20).

5. MAINTENANCE

Tent maintenance – inspection - storage

To ensure the longevity of your tent, clean it after each use by wiping down the fabric with a soft, damp cloth. Allow the tent to air dry completely before storing to prevent mold and mildew growth. Do not use chemicals or abrasive materials that could damage the fabric or frame.

Regularly inspect all components, including zippers, Velcro strips, and poles, for signs of wear or damage.

Store the tent in a cool, dry place away from direct sunlight to prevent fading and material degradation. Proper maintenance will keep your tent in optimal condition for future use.

Before use:

- **Inspect for damage:** Check all components of the tent, including the fabric, zippers, Velcro, and frame (2), for any signs of wear or damage. Repair any minor issues or replace damaged parts as needed.
- **Clean if necessary:** If the tent was stored for a long period, use a soft cloth or sponge without any chemicals and lukewarm water to clean the tent, side panels, and mosquito nets. Rinse thoroughly and allow all components to dry completely.

During use:

- Monitor weather conditions: Be cautious of harsh weather. While the tent provides shelter, it may not withstand extreme conditions.

After use:

- Disassemble carefully: Refer to the folding instructions to disassemble the tent without forcing any parts, ensuring the frame (2) and fabric are not damaged.
- Clean the tent: Remove any dirt, leaves, or debris from the tent fabric and accessories before packing.
- Dry completely: Ensure all components are thoroughly dry to prevent mold and mildew during storage.

Storage:

- Use the Storage Bag (1): Place all tent components into the provided storage bag to protect

them from dust and physical damage.

- Store Properly: Keep the tent in a cool, dry place away from direct sunlight and extreme temperatures. Avoid placing heavy objects on top of the stored tent to prevent deformation.

WARRANTY

VONROC products are developed to the highest quality standards and are guaranteed free of defects in both materials and workmanship for the period lawfully stipulated starting from the date of original purchase. Should the product develop any failure during this period due to defective material and/or workmanship then contact VONROC directly.

The following circumstances are excluded from this guarantee:

- Repairs and or alterations have been made or attempted to the machine by unauthorized service centers;
- Normal wear and tear;
- The tool has been abused, misused or improperly maintained;
- Non-original spare parts have been used.

This constitutes the sole warranty made by company either expressed or implied. There are no other warranties expressed or implied which extend beyond the face hereof, herein, including the implied warranties of merchantability and fitness for a particular purpose. In no event shall VONROC be liable for any incidental or consequential damages. The dealers remedies shall be limited to repair or replacement of nonconforming units or parts.

The product and the user manual are subject to change. Specifications can be changed without further notice.

1. SICHERHEITSHINWEISE

Lesen Sie die beiliegenden Sicherheitswarnungen, die zusätzlichen Sicherheitswarnungen und die Anweisungen. Die Nichtbeachtung der Sicherheitswarnungen und der Anweisungen kann zu einem elektrischen Schlag, einem Brand und/oder schweren Verletzungen führen. Bewahren Sie die Sicherheitshinweise und die Anleitung zum späteren Nachschlagen auf.

Die folgenden Symbole werden im Benutzerhandbuch oder auf dem Produkt verwendet:



Lesen Sie das Benutzerhandbuch.

ZUSÄTZLICHE SICHERHEITSHINWEISE FÜR PARTYZELTE

- Wenn das Partyzelt nicht richtig funktioniert oder beschädigt ist, dürfen Sie es nicht benutzen.
- Überprüfen Sie die Teile und das Zubehör vor jedem Gebrauch auf Schäden oder Verschleiß (Risse/Brüche), die die Funktion beeinträchtigen könnten. Falls Schäden festgestellt werden, sind diese durch Originalteile und -zubehör zu ersetzen. Das Partyzelt darf nur von Personen, die älter als 8 Jahre sind, und unter Aufsicht gewartet oder repariert werden.
- Verwenden Sie kein Zubehör, das nicht vom Lieferanten angeboten wird. Sie können eine Gefahr für den Benutzer darstellen und das Partyzelt beschädigen.
- Verwenden Sie das Partyzelt nur für die in dieser Anleitung angegebenen Zwecke.
- Seien Sie sich der Risiken und Folgen einer unsachgemäßen Verwendung des Partyzelts bewusst. Die unsachgemäße Verwendung des Zeltes kann zu Verletzungen und Schäden am Produkt führen.
- Halten Sie das Partyzelt von offenen Flammen, brennenden Zigaretten und allen anderen Wärmequellen und/oder heißen Oberflächen fern.
- Das Partyzelt ist nur für die Verwendung im Freien geeignet. Verwenden Sie das Zelt nicht in Innenräumen.
- Wenn das Partyzelt über einen längeren Zeitraum im Freien steht, kann sich Kondenswasser bilden. Dieses Kondenswasser kann sich an den Nähten sammeln und Tröpfchen bilden, so dass es den Anschein hat, dass das

Zelt nicht wasserdicht ist. Dies ist jedoch nicht der Fall. Wir empfehlen, das Partyzelt zu lagern, wenn es nicht benutzt wird.

- i) Vergewissern Sie sich, dass das Partyzelt trocken ist, bevor Sie es in die Tragetasche legen. Wenn Sie das Zelt nass lagern, kann es zu Schimmel kommen. Lassen Sie das Zelt abgedeckt und offen 24 Stunden lang an einem trockenen Ort trocknen, bevor Sie es aufbewahren.
- j) Der Stoff des Partyzeltes kann nicht in der Maschine gewaschen werden. Dies kann zu einer Beschädigung des Gewebes führen.
- k) Falten Sie das Partyzelt zusammen und verstauen Sie es, wenn es nicht gebraucht wird.
- l) Der Stoff dieses Partyzeltes ist nicht feuerhemmend/feuerfest behandelt. Halten Sie das Zelt von offenen Flammen, brennenden Zigaretten und anderen Wärmequellen und/oder heißen Oberflächen fern.
- m) Das Partyzelt darf nicht von Kindern benutzt werden. Die Benutzung des Zeltes ist nur gestattet, wenn eine Aufsichtsperson anwesend ist, die für die Sicherheit des Benutzers verantwortlich ist.
- n) Das Partyzelt darf nicht von Personen mit körperlichen oder geistigen Behinderungen benutzt werden. Die Benutzung des Zeltes ist nur erlaubt, wenn eine Aufsichtsperson anwesend ist, die für die Sicherheit des Benutzers verantwortlich ist.
- o) Lassen Sie Kinder nicht mit dem Partyzelt spielen. Verwenden und lagern Sie das Zelt außerhalb der Reichweite von Kindern.
- p) Um Verletzungen und Schäden am Zelt zu vermeiden, erlauben Sie niemandem, auf das Zelt zu klettern, zu sitzen, zu stehen oder zu steigen.
- q) Stellen Sie das Partyzelt immer auf einen horizontalen, ebenen, stabilen und nicht brennbaren Untergrund.
- r) Für den Aufbau und das Zusammenlegen des Zeltes sind mindestens zwei Personen erforderlich.
- s) Überprüfen Sie immer, ob das Partyzelt fest steht und alle Teile sicher befestigt sind.
- t) Öffnen Sie das Zelt vorsichtig und schrittweise, um Schäden am Zelt und Verletzungen zu vermeiden.
- u) Lassen Sie das Partyzelt nicht dauerhaft aufgestellt. Lagern Sie das Zelt, wenn es nicht benutzt wird, um Schäden zu vermeiden und

seine Lebensdauer zu verlängern.

- v) Verwenden Sie das Partyzelt nicht bei starkem Wind, Sturm, Gewitter, starkem Regen, Schnee, eisigen Temperaturen oder extremen Wetterbedingungen. Dies kann das Zelt beschädigen.
- w) Stellen Sie keine Wärmequellen wie Kochgeräte oder Grills im oder in der Nähe des Zeltes auf; dies kann Feuer und Schäden verursachen.
- x) Hängen Sie keine Gegenstände an den Rahmen des Partyzeltes. Dies kann dazu führen, dass das Zelt umkippt oder sich verbiegt.



WARNUNG — Halten Sie alle Flammen und Wärmequellen von diesem Zeltgewebe fern.



Halten Sie Ausgänge frei.

2. MASCHINENINFORMATIONEN

Verwendungszweck

Dieses Partyzelt für Verbraucher ist für den vorübergehenden Einsatz bei verschiedenen festlichen Anlässen wie Gartenpartys, Geburtstagen und Familienfeiern gedacht. Dieses Zelt bietet einen wirksamen Schutz vor Sonne und Regen, damit Sie und Ihre Gäste die Veranstaltung in aller Ruhe genießen können. Das Partyzelt lässt sich leicht auf- und abbauen und ist ideal für den Einsatz auf ebenen und stabilen Flächen in Ihrem Garten oder an einem anderen privaten Ort

MITGELIEFERTES ZUBEHÖR:

PT502XX / BEIGE / SCHWARZ / GRAU / WEISS

- 1x Aufbewahrungstasche mit Rollen
- 8x Wirbel
- 4x Seile

S_PT502XX / BEIGE / SCHWARZ / GRAU / WEISS

- 1x Aufbewahrungstasche mit Rollen
- 8x Wirbel
- 4x Seile
- 2x „Fenster“-Seitenpaneel (3 m)
- 2x Tür-/Wandseitenpaneel (4,5 m)

S2_PT502XX / BEIGE / SCHWARZ / GRAU / WEISS

- 1x Aufbewahrungstasche mit Rollen
- 8x Wirbel
- 4x Seile
- 1x Regenrinne
- 2x Seitenwand-Abstandhalter
- 2x Zeltverbindungs-Abstandhalter

S3_PT502XX / BEIGE / SCHWARZ / GRAU / WEISS

- 2x Aufbewahrungstasche mit Rollen
- 16x Wirbel
- 8x Seile
- 1x Regenrinne
- 2x Seitenwandabstandshalter
- 2x Abstandshalter für Zeltverbindungen
- 4x „Fenster“-Seitenpaneele (3 m)
- 2x Tür-/Wandseitenpaneel (4,5 m)

- 7. Eckenschlösser
- 8. Füße
- 9. Schnalle
- 10. Schnallenspanner
- 11. Querschnitt des Rahmens
- 12. Eckverbindungspunkt der Seitenwand am Boden
- 13. Ring
- 14. Seitenwände
- 15. Eck-Reißverschlüsse
- 16. Abstandshalter für Zeltverbindungen
- 17. Regenrinne
- 18. Seitenwandabstandshalter
- 19. Knöpfe zur Höheneinstellung
- 20. Loch zur Höheneinstellung
- 21. Seil und Schraubenschlüssel
- 22. Wirbel
- 23. Aufbewahrungstasche für Seile und Heringe
- 24. Sandsäcke
- 25. Verbindungspunkt der Seile

TECHNISCHE DATEN

Modell Nr.	PT502XX / S_PT502XX / S2_PT502XX / S3_PT502XX
Material des Rahmens	Stahl
Größe des Rahmens	2900 x 2900 mm
Material der oberen Abdeckung	100% Oxford
Dicke der oberen Abdeckung	420 Leugner
Beschichtung der oberen Abdeckung	PVC-Beschichtung
Obere Abdeckung Nahtverarbeitung	Verstärkte PVC-Nähte
Wasserdichtigkeit	3000PA
Anschluss an die Seitenwand	Klettverschluss an der oberen Umschlagkante
Material der Wirbel	Stahl
Material des Seils	Polyester
Material zur Lagerung von Zelten	100% Oxford
Aufbewahrungstasche für Zelte Dicke	600 Denier
Zeltgröße (maximal ausgeklappt)	295 x 445 x 345 cm

BESCHREIBUNG

Die Nummern im Text beziehen sich auf die Diagramme auf den Seiten 2-12.

- 1. Aufbewahrungstasche
- 2. Rahmen
- 3. Dach
- 4. Dach Klettverschluss
- 5. Ecke Klettverschluss
- 6. Rahmenecke Klettverschluss

3. MONTAGE UND DEMONTAGE



WARNUNG Stellen Sie das Partyzelt aus Sicherheitsgründen nicht bei schlechten Wetterbedingungen auf. Winde können das Zelt losreißen, was zu Verletzungen oder Schäden führen kann.



WARNUNG Es werden immer 2 Personen benötigt, um das Zelt aufzubauen.

Entfalten des Zeltes (Abb. A, B, C, D, E, F, G, H, I, J, K, L, M, N, O)

- Nehmen Sie den Rahmen (2) aus der Aufbewahrungstasche (1).
- Stellen Sie den Rahmen (2) mit den Füßen (8) zum Boden hin in der Mitte des gewünschten Bereichs auf.
- Nehmen Sie 2 gegenüberliegende Ecken des Rahmens (2) und heben Sie den Rahmen (2) an, ziehen Sie den Rahmen (2) nach hinten, bis er halb aufgeklappt ist.
- Nehmen Sie das Dach (3) aus der Zelttasche (1). Falten Sie das Dach (3) auseinander. Legen Sie es dann über den Rahmen. Achten Sie darauf, dass der Dach Klettverschluss (4) am Rahmenecke Klettverschluss (6) haftet
- Nehmen Sie dann zwei gegenüberliegende Ecken und ziehen Sie sie nach hinten, um den

- Rahmen (2) in die maximal ausgefahrene Position zu klappen.
- Klicken Sie alle Eckenschlösser (7) in ihre verriegelte Position.
 - Nehmen Sie dann zwei parallele Füße und halten Sie sie mit leichtem Druck auf die Füße (8) auf dem Boden. Drücken Sie den Rahmen (2) nach oben, bis er in der ersten Höhenposition einrastet.
 - Gehen Sie zu den anderen beiden nicht ausgefahrenen Füßen (8) und wiederholen Sie den vorherigen Schritt.
 - Vergewissern Sie sich nun, dass die Stangen der Füße nicht verbogen sind und montieren Sie die Füße (8) wie in Abbildung J und K gezeigt. Schließen Sie die Schnalle (9) an und ziehen Sie den Schnallenspanner (10), bis das Dach (3) über den Querschnitt des Rahmens (11) läuft. Ziehen Sie die Schnalle nicht zu fest an. Dies kann das Dach (3) oder den Rahmen (2) beschädigen

Montage der Seitenwände (Abb. A, B, C, D, O)

Nur für S_PT502XX und S3_PT502XX oder wenn Sie das Zubehör ART.-NR. **PT805AA** oder **PT815AA** gekauft haben

- Um die Seitenwände (14) zu montieren, kleben Sie die Seitenwände zunächst auf den Dach Klettverschluss (4).
- Achten Sie darauf, dass die Eck-Reißverschlüsse (15) an den Füßen (8) anliegen.
- Wiederholen Sie diesen Vorgang für die anderen Seitenwände (14), die Sie anschließen möchten.
- Sie können die Seitenwände (14) in beliebiger Reihenfolge montieren, um die gewünschte Anordnung zu erreichen.

Abnehmen der Seitenwände (Abb. A, B, C, D, O)

Nur für S_PT502XX und S3_PT502XX oder wenn Sie das Zubehör ART.-NR. **PT805AA** oder **PT815AA** gekauft haben

- Lösen Sie die Eck-Reißverschlüsse (15), die an den Füßen (8) anliegen, und öffnen Sie die Verbindungen vorsichtig.
- Lösen Sie die Seitenwände vorsichtig vom Klettverschluss des Dachs (4), indem Sie sie abziehen. Achten Sie darauf, den Klettverschluss oder den Stoff nicht zu beschädigen.

- Wiederholen Sie diesen Vorgang für alle anderen Seitenwände (14), die Sie entfernen möchten.
- Falten Sie die Seitenwände nach dem Entfernen ordentlich zusammen, um Falten zu vermeiden, den nächsten Aufbau zu erleichtern und sicherzustellen, dass die Seitenwände in die Aufbewahrungstasche (1) passen.
- Bewahren Sie die Seitenwände an einem trockenen, kühlen Ort auf, vorzugsweise in der originalen Aufbewahrungstasche, um sie für den zukünftigen Gebrauch in gutem Zustand zu erhalten.

Verbinden zweier Zelte miteinander (Abb. D)

NUR FÜR S2_PT502XX und S3_PT502XX oder wenn Sie das Zubehör ART.-NR. **PT814AA** gekauft haben

- Entfalten Sie zwei Zelte wie im ersten Abschnitt beschrieben
- Schrauben Sie die mitgelieferten Abstandshalter für Zeltverbindungen (16) ab. Legen Sie sie um die Füße (8) und schrauben Sie sie um zwei parallele Füße (8) fest.
- Rollen Sie die Regenrinne (17) aus und kleben Sie sie an den Dach Klettverschluss (4) der beiden Zelte. So wird die Lücke dazwischen abgedichtet.
- Verwenden Sie die mitgelieferten Seitenwandabstandshalter (18), wenn Sie separate Seitenwände oder Moskitonetz-Seitenteile gekauft haben. Legen Sie die abgerundete Seite der Seitenwandabstandshalter nach oben und befestigen Sie sie mit dem Reißverschluss zwischen den Zelten.

Zusammenfalten des Zeltes (Abb. L, M, N)

- Vergewissern Sie sich, dass das Zelt sauber und trocken ist, bevor Sie es zusammenfalten, um Schimmel und Mehltau während der Lagerung zu vermeiden.
- Lösen Sie die Schnalle (9) und den Schnallenspanner (10) wie in den Abbildungen J und K gezeigt, damit sich das Dach (3) über den Querschnitt des Rahmens (11) entspannen kann.
- Drücken Sie die Knöpfe zur Höheneinstellung (19) an den Füßen (8) des Rahmens (2), um ihn aus seiner ausgefahrenen Höhe abzusenken. Beginnen Sie mit zwei parallelen Füßen (8), üben Sie leichten Druck nach oben aus, um die Verriegelungen zu lösen, und senken Sie den Rahmen

- dann vorsichtig in die unterste Position ab.
- Gehen Sie zu den anderen beiden parallelen Füßen (8) und wiederholen Sie den vorherigen Schritt, um sicherzustellen, dass alle Beine gleichmäßig eingezogen sind.
 - Entriegeln Sie alle Eckenschlösser (7), damit sich der Rahmen (2) reibungslos zusammenklappen lässt.
 - Nehmen Sie zwei gegenüberliegende Ecken des Rahmens (2) und drücken Sie sie aufeinander zu, um das Zelt teilweise zu falten. Der Rahmen sollte beginnen, nach innen zu klappen.
 - Nehmen Sie das Dach (3) vorsichtig vom Rahmen (2) ab. Lösen Sie vorsichtig den Dach Klettverschluss (4) von der Rahmenecke Klettverschluss (6). Falten Sie die obere Abdeckung ordentlich zusammen und legen Sie sie in die Aufbewahrungstasche (1).
 - Schieben Sie den Rahmen (2) weiter nach innen, indem Sie zwei gegenüberliegende Ecken nehmen und sie aufeinander zu bewegen, bis der Rahmen vollständig gefaltet ist.
 - Heben Sie den zusammengeklappten Rahmen (2) an und achten Sie darauf, dass die Füße (8) nach oben zeigen, um Beschädigungen zu vermeiden.
 - Legen Sie den gefalteten Rahmen (2) in die Aufbewahrungstasche (1) und achten Sie darauf, dass er fest sitzt.
 - Schließen Sie die Aufbewahrungstasche (1) und lagern Sie das Zelt an einem kühlen, trockenen Ort ohne direkte Sonneneinstrahlung, um seine Lebensdauer zu verlängern.

Verbindung der Seile und Wirbel (Abb. A, B, C, D)

- Seil und Schraubenschlüssel abrollen (21)
- Binden Sie die ungeknotete Seite des Seils an den Verbindungspunkt der Seile.
- Ziehen Sie die untere Schlaufe des Schraubenschlüssels heraus und stecken Sie einen Wirbel durch die Schlaufe.
- Stecken Sie dann den Wirbel mit dem Seil in den Boden, ziehen Sie den Schraubenschlüssel nach oben, um das Seil zu spannen.

Verbinden der Sandsäcke (Abb. P)

NICHT enthalten. Artikel Nr. **PT807AA**

- Füllen Sie die Sandsäcke (24) mit Sand oder kleinen Steinen.
- Aber die Sandsäcke (24) um die Füße (8) herum, wie in Abb. Q gezeigt.

4. BETRIEB

Verwendung des Bodenverbindungspunktes in der Ecke der Seitenwand (Abb. B)

- Führen Sie einen Hering durch den Ring (13), um die Tür bei windigen Bedingungen zu stabilisieren.
- Entfernen Sie den Hering aus dem Bodenverbindungspunkt (12), bevor Sie das Partyzelt abbauen.

Einstellen der Höhe (Abb. L)

Stellen Sie die Zelthöhe auf die gewünschte Position ein, indem Sie den Rahmen (2) leicht anheben, die Knöpfe zur Höheneinstellung (19) drücken und in das gewünschte Loch zur Höheneinstellung (20) einsetzen.

5. WARTUNG

Wartung - Inspektion - Lagerung von Zelten

Um die Langlebigkeit Ihres Zeltes zu gewährleisten, reinigen Sie es nach jedem Gebrauch, indem Sie das Gewebe mit einem weichen, feuchten Tuch abwischen. Lassen Sie das Zelt vor der Lagerung vollständig an der Luft trocknen, um Schimmelbildung zu vermeiden. Verwenden Sie keine Chemikalien oder Scheuermittel, die das Gewebe oder den Rahmen beschädigen könnten.

Überprüfen Sie regelmäßig alle Komponenten, einschließlich Reißverschlüsse, Klettverschlüsse und Stangen, auf Anzeichen von Verschleiß oder Beschädigung.

Lagern Sie das Zelt an einem kühlen, trockenen Ort und schützen Sie es vor direkter Sonneneinstrahlung, um Ausbleichen und Materialverschleiß zu vermeiden. Bei ordnungsgemäßer Pflege bleibt Ihr Zelt in optimalem Zustand für den zukünftigen Gebrauch.

Vor dem Gebrauch:

- **Untersuchen Sie das Zelt auf Schäden:** Überprüfen Sie alle Komponenten des Zeltes, einschließlich des Stoffs, der Reißverschlüsse, der Klettverschlüsse und des Rahmens (2), auf Anzeichen von Verschleiß oder Beschädigungen. Reparieren Sie kleinere Probleme oder ersetzen Sie beschädigte Teile nach Bedarf.
- **Reinigen Sie es bei Bedarf:** Wenn das Zelt über einen längeren Zeitraum gelagert wurde,

verwenden Sie ein weiches Tuch oder einen Schwamm ohne Chemikalien und lauwarmes Wasser, um das Zelt, die Seitenwände und die Moskitonetze zu reinigen. Spülen Sie es gründlich ab und lassen Sie alle Teile vollständig trocknen.

Während des Gebrauchs:

- Überwachen Sie die Wetterbedingungen: Seien Sie bei rauem Wetter vorsichtig. Das Zelt bietet zwar Schutz, ist aber möglicherweise nicht für extreme Bedingungen geeignet.

Nach dem Gebrauch:

- Bauen Sie das Zelt vorsichtig ab: Beziehen Sie sich auf die Faltanleitung, um das Zelt ohne Gewaltanwendung abzubauen, und achten Sie darauf, dass der Rahmen (2) und das Gewebe nicht beschädigt werden.
- Reinigen Sie das Zelt: Entfernen Sie vor dem Einpacken Schmutz, Blätter und Ablagerungen vom Zeltstoff und vom Zubehör.
- Vollständig trocknen: Achten Sie darauf, dass alle Komponenten gründlich trocken sind, um Schimmel und Mehltau während der Lagerung zu vermeiden.

Lagerung:

- Verwenden Sie die Aufbewahrungstasche (1): Legen Sie alle Zeltkomponenten in die mitgelieferte Aufbewahrungstasche, um sie vor Staub und physischen Schäden zu schützen.
- Ordnungsgemäß lagern: Bewahren Sie das Zelt an einem kühlen, trockenen Ort auf, geschützt vor direkter Sonneneinstrahlung und extremen Temperaturen. Vermeiden Sie es, schwere Gegenstände auf das gelagerte Zelt zu stellen, um Verformungen zu vermeiden.

GARANTIE

VONROC-Produkte werden nach höchsten Qualitätsstandards entwickelt und sind für den gesetzlich vorgeschriebenen Zeitraum ab dem ursprünglichen Kaufdatum garantiert frei von Material- und Verarbeitungsfehlern. Sollte das Produkt während dieses Zeitraums aufgrund von Material- und/oder Verarbeitungsfehlern ausfallen, wenden Sie sich bitte direkt an VONROC.

Die folgenden Umstände sind von dieser Garantie ausgeschlossen:

- Es wurden Reparaturen und/oder Änderungen an der Maschine von nicht autorisierten Servicestellen durchgeführt oder versucht;
- Normale Abnutzung und Verschleiß;
- Das Werkzeug wurde missbraucht, falsch verwendet oder unsachgemäß gewartet;
- Es wurden Nicht-Original-Ersatzteile verwendet.

Dies ist die einzige ausdrückliche oder stillschweigende Garantie, die das Unternehmen übernimmt. Es gibt keine anderen ausdrücklichen oder stillschweigenden Garantien, die über die hierin enthaltenen Angaben hinausgehen, einschließlich der stillschweigenden Garantien der Marktgängigkeit und Eignung für einen bestimmten Zweck. VONROC haftet in keinem Fall für zufällige Schäden oder Folgeschäden. Die Rechtsmittel des Händlers beschränken sich auf die Reparatur oder den Ersatz von nicht konformen Einheiten oder Teilen.

Das Produkt und das Benutzerhandbuch können geändert werden. Die Spezifikationen können ohne weitere Ankündigung geändert werden.

1. VEILIGHEIDSINSTRUCTIES

Lees de bijgevoegde veiligheidswaarschuwingen, de aanvullende veiligheidswaarschuwingen en de instructies. Het niet opvolgen van de veiligheidswaarschuwingen en de instructies kan leiden tot elektrische schokken, brand en/of ernstig letsel. Bewaar de veiligheidswaarschuwingen en de instructies voor toekomstig gebruik.

De volgende symbolen worden gebruikt in de handleiding of op het product:



Lees de gebruikershandleiding.

EXTRA VEILIGHEIDSWAARSCHUWINGEN VOOR PARTYTENTEN

- a) Als de partytent niet goed werkt of beschadigd is, gebruik hem dan niet.
- b) Inspecteer voor elk gebruik de onderdelen en accessoires op beschadigingen of slijtage (scheuren/breuken) die de werking nadelig kunnen beïnvloeden. Als u schade aantreft, vervang deze dan door originele onderdelen en accessoires. De partytent mag alleen worden onderhouden of gerepareerd door personen ouder dan 8 jaar en onder toezicht.
- c) Gebruik geen accessoires die niet door de leverancier worden aangeboden. Ze kunnen een gevaar vormen voor de gebruiker en de partytent beschadigen.
- d) Gebruik de partytent alleen voor de in deze handleiding aangegeven doeleinden.
- e) Wees u bewust van de risico's en gevolgen van onjuist gebruik van de partytent. Onjuist gebruik van de tent kan leiden tot persoonlijk letsel en schade aan het product.
- f) Houd de partytent uit de buurt van open vuur, brandende sigaretten en alle andere warmtebronnen en/of hete oppervlakken.
- g) De partytent is alleen geschikt voor buitengebruik. Gebruik de tent niet binnenshuis.
- h) Als de partytent langere tijd buiten staat, kan er zich condens vormen. Deze condens kan zich ophopen bij de naden en druppels vormen, waardoor het lijkt alsof de tent niet waterdicht is. Dit is echter niet het geval. We raden aan de partytent op te bergen als hij niet gebruikt wordt.
- i) Zorg ervoor dat de partytent droog is voordat u hem in de draagtas opbergt. Als u de tent nat opbergt, kan er schimmel ontstaan. Laat de tent, afgedekt en open, 24 uur drogen op een droge plaats voordat u hem opbergt.
- j) De stof van de partytent kan niet in de wasmachine gewassen worden. Hierdoor kan de stof beschadigd raken.
- k) Vouw de partytent op en berg hem op als hij niet wordt gebruikt.
- l) De stof van deze partytent is niet brandvertragend/brandwerend behandeld. Houd de tent uit de buurt van open vuur, brandende sigaretten en andere warmtebronnen en/of hete oppervlakken.
- m) De partytent mag niet gebruikt worden door kinderen. Gebruik van de tent is alleen toegestaan als er een toezichthouder aanwezig is die verantwoordelijk is voor de veiligheid van de gebruiker.
- n) De partytent mag niet gebruikt worden door mensen met een lichamelijke of geestelijke beperking. Gebruik van de tent is alleen toegestaan als er een toezichthouder aanwezig is die verantwoordelijk is voor de veiligheid van de gebruiker.
- o) Laat kinderen niet spelen met de partytent. Gebruik en bewaar de tent buiten het bereik van kinderen.
- p) Om persoonlijk letsel en schade aan de tent te voorkomen, mag niemand op de tent klimmen, zitten, staan of klauteren.
- q) Plaats de partytent altijd op een horizontale, vlakke, stabiele en niet-brandbare ondergrond.
- r) Er zijn minstens twee mensen nodig om de tent op te zetten en in te klappen.
- s) Controleer altijd of de partytent stevig staat en alle onderdelen goed vastzitten.
- t) Open de tent voorzichtig en geleidelijk om schade aan de tent en persoonlijk letsel te voorkomen.
- u) Laat de partytent niet permanent opgezet staan. Berg de tent op als u hem niet gebruikt om schade te voorkomen en de levensduur te verlengen.
- v) Gebruik de partytent niet bij harde wind, storm, onweer, hevige regen, sneeuw, vriestemperaturen of zware weersomstandigheden. Hierdoor kan de tent beschadigd raken.
- w) Plaats geen warmtebronnen zoals kooktoestellen en barbecues in of bij de tent; dit kan brand en schade veroorzaken.
- x) Hang geen voorwerpen aan het frame van de partytent. Hierdoor kan de tent omvallen of doorbuigen.



WAARSCHUWING — Houd alle vlammen en warmtebronnen uit de buurt van deze tentstof.



Houd doorgangen vrij.

2. MACHINE-INFORMATIE

Beoogd gebruik

Deze partytent voor consumenten is ontworpen voor tijdelijk gebruik tijdens verschillende feestelijke gelegenheden, zoals tuinfeesten, verjaardagen en familiebijeenkomsten. Deze tent biedt effectieve bescherming tegen zon en regen, zodat u en uw gasten comfortabel van het evenement kunnen genieten. De partytent is eenvoudig op te zetten en af te breken, en is ideaal voor gebruik op vlakke en stabiele oppervlakken in uw tuin of andere privélocatie.

MEEGELEVERDE ACCESSOIRES:

PT502XX / BEIGE / ZWART / GRIJS / WIT

- 1x Opberggas met wielen
- 8x Pinnen
- 4x Touwen

S_PT502XX / BEIGE / ZWART / GRIJS / WIT

- 1x Opberggas met wielen
- 8x Pinnen
- 4x Touwen
- 2x "Raam"-zijpanelen (3 m)
- 2x Deur-/wandzijpaneel (4,5 m)

S2_PT502XX / BEIGE / ZWART / GRIJS / WIT

- 1x Opberggas met wielen
- 8x Pinnen
- 4x Touwen
- 1x Regengoot
- 2x Zijwandafstandhouders
- 2x Tentkoppelingsafstandhouders

S3_PT502XX / BEIGE / ZWART / GRIJS / WIT

- 2x Opberggas met wielen
- 16x Pinnen
- 8x Touwen
- 1x Regengoot
- 2x Afstandhouders zijwand
- 2x Tent verbindingstukken
- 4x "Raam"-zijpanelen (3 m)
- 2x Deur-/wandzijpaneel (4,5 m)

TECHNISCHE SPECIFICATIES

Modelnr.	PT502XX / S_PT502XX / S2_PT502XX / S3_PT502XX
Materiaal frame	Staal
Framemaat	2900 x 2900 mm
Materiaal bovenklep	100% Oxford
Dikte bovenklep	420 ontkenner
Deklaag bovenzijde	PVC-coating
Naadafwerking bovenklep	Versterkte PVC-naden
Waterdichtheid	3000PA
Zijwandaansluiting	Klittenband in rand bovenkaft
Pinnen	Staal
Touwmateriaal	Polyester
Tent opbergmateriaal	100% Oxford
Opberggas voor tenten dikte	600 denier
Tentgrootte (Max. uitgeklapt)	295 x 445 x 345 cm

BESCHRIJVING

De nummers in de tekst verwijzen naar de diagrammen op pagina's 2-12.

1. Opberggas
2. Frame
3. Dak
4. Klittenband dak
5. Hoek klittenband
6. Frame hoek klittenband
7. Hoeksloten
8. Voeten
9. Gesp
10. Gespspanner
11. Frame doorsnede
12. Hoekverbindingpunt zijwand aan de grond
13. Ring
14. Zijpanelen
15. Hoekritsen
16. Tent verbindingstukken
17. Regengoot
18. Afstandhouders zijwand
19. Knoppen voor hoogterevelling
20. Hoogte-instelgat
21. Touw en moersleutel
22. Pinnen
23. Touw en knijper opbergzakje

- 24. Zandzakken
- 25. Touwaansluitpunt

3. MONTAGE EN DEMONTAGE



WAARSCHUWING Zet de partytent vanwege veiligheidsrisico's niet op bij slecht weer. De wind kan de tent losrukken, wat letsel of schade kan veroorzaken.



WAARSCHUWING Er zijn altijd 2 mensen nodig om de tent op te zetten.

De tent uitvouwen (fig. A, B, C, D, E, F, G, H, I, J, K, L, M, N, O)

- Neem het frame (2) uit de opbergtas (1).
- Plaats het frame (2) met de voeten (8) naar de grond in het midden van het gewenste gebied.
- Neem 2 tegenovergestelde hoeken van het frame (2) en til het frame (2) omhoog, trek het frame (2) naar achteren tot het half is uitgevouwen.
- Neem het dak (3) uit de opbergtas (1). Vouw het dak (3) open. Leg het vervolgens over het frame. Zorg ervoor dat het klittenband dak (4) aan het frame hoek klittenband (6) plakt
- Neem vervolgens twee tegenover elkaar liggende hoeken en trek ze naar achteren om het frame (2) uit te klappen in de maximaal uitgeschoven positie.
- Klik alle hoeksloten (7) in hun vergrendelde positie.
- Neem vervolgens twee evenwijdige voeten en houd ze tegen de grond door een beetje druk uit te oefenen op de voeten (8). Druk het tentframe (2) omhoog tot het vastklikt in de eerste hoogtepositie.
- Ga naar de andere twee niet uitgeschoven voeten (8) en herhaal de vorige stap.
- Zorg er nu voor dat de tentvoeten niet gebogen zijn en monteer de voeten (8) zoals aangegeven in figuur J en K. Sluit de gesp (9) en trek aan de gespspanner (10) tot het dak (3) over het Frame doorsnede (11) beweegt. Span de gesp niet te strak aan. Dit kan het dak (3) of het frame (2) beschadigen

Zijpanelen monteren (Fig. A, B, C, D, O)

Alleen voor S_PT502XX en S3_PT502XX of als u de accessoire ART.NR **PT805AA** of **PT815AA** hebt gekocht

- Om de Zijpanelen (14) te installeren, plak je eerst de zijpanelen op het Klittenband dak (4).
- Zorg ervoor dat de Hoekritsen (15) tegen de Voeten (8) zijn geplaatst.
- Herhaal dit proces voor de andere zijpanelen (14) die je wilt aansluiten.
- Voel je vrij om de zijpanelen (14) in elke gewenste volgorde te monteren om de door jou gewenste opstelling te creëren.

De zijpanelen verwijderen (Fig. A, B, C, D, O)

Alleen voor S_PT502XX en S3_PT502XX of als u de accessoire ART.NR **PT805AA** of **PT815AA** hebt gekocht

- Rits de Hoekritsen (15) die tegen de Voeten (8) zijn geplaatst los en open voorzichtig de verbindingen.
- Maak de zijpanelen voorzichtig los van het Klittenband dak (4) door ze los te trekken. Zorg ervoor dat u het klittenband of de stof niet beschadigt.
- Herhaal deze procedure voor alle andere zijpanelen (14) die u wilt verwijderen.
- Vouw elk zijpaneel netjes op na verwijdering om kreukels te voorkomen, zodat u de volgende keer gemakkelijker kunt opzetten en ervoor kunt zorgen dat uw zijpanelen in de opbergzak voor de tent passen (1).
- Bewaar de Zijpanelen op een droge, koele plaats, bij voorkeur in de originele opbergtas, om ze in goede staat te houden voor toekomstig gebruik.

Twee tenten met elkaar verbinden (afb. D)

ALLEEN VOOR S2_PT502XX en S3_PT502XX of als u de accessoire ART.NR **PT814AA** hebt gekocht

- Ontvouw twee tenten zoals beschreven in de eerste sectie.
- Schroef de meegeleverde Tent verbindingstukken (16) los. Plaats ze rond de voeten (8) en draai ze vast rond twee parallelle voeten (8).
- Rol de Regengoot (17) uit en plak deze op het Klittenband dak (4) van beide tenten. Zo wordt de tussenruimte afgedicht.

- Gebruik de bijgeleverde afstandhouders zijwanden (18) als je losse zijwanden of Muggengaas zijpanelen hebt gekocht. Plaats de afgeronde kant van de afstandhouder voor zijpanelen omhoog en gebruik de rits om ze tussen de tenten te bevestigen.

De tent opvouwen (afb. L, M, N)

- Zorg ervoor dat de tent schoon en droog is voordat u hem opvouwt om schimmel en meeldauw tijdens de opslag te voorkomen.
- Maak de gesp (9) los en draai de Gespspanner (10) los zoals getoond in figuur J en K, zodat het dak (3) kan ontspannen over het Frame doorsnede (11).
- Druk op de Knoppen voor hoogterstelling (19) op de voeten (8) van het frame (2) om het uit de uitgeschoven hoogte te laten zakken. Begin met twee parallelle voetjes (8), oefen lichte opwaartse druk uit om de vergrendelingen te ontgrendelen en laat het frame dan voorzichtig zakken tot de laagste positie.
- Ga naar de andere twee parallelle voeten (8) en herhaal de vorige stap, zodat alle voeten gelijkmatig worden ingetrokken.
- Ontgrendel alle Hoeksloten (7) zodat het frame (2) soepel kan worden ingeklapt.
- Neem twee tegenover elkaar liggende hoeken van het frame (2) en duw ze naar elkaar toe om de tent gedeeltelijk in te klappen. Het frame moet naar binnen beginnen te klappen.
- Verwijder het dak (3) voorzichtig van het frame (2). Maak het dakklittenband (4) voorzichtig los van het Frame hoek klittenband (6). Vouw het dak netjes op en plaats het in de opbergzak (1).
- Duw het frame (2) verder naar binnen door twee tegenoverliggende hoeken te nemen en naar elkaar toe te bewegen tot het frame volledig gevouwen is.
- Til het ingeklapte frame (2) op en zorg ervoor dat de voetjes (8) naar boven wijzen om beschadiging te voorkomen.
- Plaats het opgevouwen frame (2) in de opbergzak (1) en zorg dat deze goed past.
- Rits de opbergzak (1) dicht en bewaar de tent op een koele, droge plaats uit de buurt van direct zonlicht om de levensduur te verlengen.

De touwen en pinnen verbinden (Fig. A, B, C, D)

- Rol het touw en de moersleutel af (21)
- Touw de ongeknoopte kant van het touw naar het touwaansluitpunt. (25)
- Trek de onderste lus van de moersleutel eruit en steek een pin door de lus.
- Steek vervolgens de pin met het touw eraan vast in de grond en trek de moersleutel omhoog om spanning op het touw te zetten.

De zandzakken aansluiten (fig. P)

NIET inbegrepen. Artikelnr. **PT807AA**

- Vul de zandzakken (24) met zand of kleine stenen.
- Maar de zandzakken rond de voeten (8) zoals getoond op Fig. Q.

4. OPERATIE

Gebruik van het grondverbindingpunt in de hoek van de zijwand (Fig. B)

- Steek een haring door de ring (13) om de deur bij winderige omstandigheden te stabiliseren.
- Verwijder de haring uit het grondverbindingpunt (12) voordat u de partytent inklapt.

De hoogte aanpassen (Afb. L)

Stel de tenthoogte in op de gewenste positie door het frame (2) iets op te tillen, de Knoppen voor hoogterstelling (19) in te drukken en ze in het gewenste Hoogte-instelgat (20) te plaatsen.

5. ONDERHOUD

Onderhoud van tenten - inspectie - opslag

Maak de tent na elk gebruik schoon met een zachte, vochtige doek om de levensduur van de tent te verlengen. Laat de tent volledig aan de lucht drogen voordat u hem opbergt om schimmelvorming te voorkomen. Gebruik geen chemicaliën of schuurmiddelen die de stof of het frame kunnen beschadigen.

Inspecteer regelmatig alle onderdelen, inclusief ritsen, klittenband en stokken, op tekenen van slijtage of beschadiging.

Bewaar de tent op een koele, droge plaats uit de buurt van direct zonlicht om te voorkomen dat de tent verbleekt en het materiaal verslechtert. Als u de tent goed onderhoudt, blijft deze in optimale staat voor toekomstig gebruik.

Voor gebruik:

- **Inspecteer op schade:** Controleer alle onderdelen van de tent, inclusief de stof, ritssluitingen, klittenband en het frame (2) op tekenen van slijtage of schade. Repareer indien nodig kleine problemen of vervang beschadigde onderdelen.
- **Reinig indien nodig:** Als de tent lange tijd opgeslagen is geweest, gebruik dan een zachte doek of spons zonder chemicaliën en lauw water om de tent, zijpanelen en muskietennetten schoon te maken. Spoel grondig af en laat alle onderdelen volledig drogen.

Tijdens gebruik:

- Houd de weersomstandigheden in de gaten: Wees voorzichtig met zwaar weer. Hoewel de tent beschutting biedt, is deze mogelijk niet bestand tegen extreme omstandigheden.

Na gebruik:

- Voorzichtig uit elkaar halen: Raadpleeg de vouw-instructies om de tent te demonteren zonder onderdelen te forceren en zorg ervoor dat het frame (2) en de stof niet beschadigd raken.
- Maak de tent schoon: Verwijder vuil, bladeren of afval van het tentdoek en de accessoires voordat u de tent inpakt.
- Volledig drogen: Zorg ervoor dat alle onderdelen goed droog zijn om schimmel en meeldauw tijdens opslag te voorkomen.

Opslag:

- Gebruik de opbergtas (1): Plaats alle tentonderdelen in de meegeleverde opbergtas om ze te beschermen tegen stof en fysieke schade.
- Goed opbergen: Bewaar de tent op een koele, droge plaats uit de buurt van direct zonlicht en extreme temperaturen. Plaats geen zware voorwerpen op de opgeslagen tent om vervorming te voorkomen.

GARANTIE

VONROC-producten zijn ontwikkeld volgens de hoogste kwaliteitsnormen en zijn gegarandeerd vrij van materiaal- en fabricagefouten voor de wettelijk vastgestelde periode vanaf de datum van oorspronkelijke aankoop. Mocht het product tijdens deze periode defecten vertonen die te wijten zijn aan materiaal- en/of fabricagefouten, neem dan rechtstreeks contact op met VONROC.

De volgende omstandigheden zijn uitgesloten van deze garantie:

- Er zijn reparaties en/of wijzigingen uitgevoerd of geprobeerd aan de machine door onbevoegde servicecentra;
- Normale slijtage;
- Het gereedschap is misbruikt, verkeerd gebruikt of onjuist onderhouden;
- Er zijn niet-originele reserveonderdelen gebruikt.

Dit is de enige garantie die door het bedrijf wordt gegeven, expliciet of impliciet. Er zijn geen andere expliciete of impliciete garanties die verder reiken dan het voorwoord op dit document, met inbegrip van de impliciete garanties van verkoopbaarheid en geschiktheid voor een bepaald doel. In geen geval is VONROC aansprakelijk voor incidentele schade of gevolgschade. De rechtsmiddelen van de dealer zijn beperkt tot reparatie of vervanging van niet-conforme units of onderdelen.

Het product en de gebruikershandleiding kunnen worden gewijzigd. Specificaties kunnen zonder voorafgaande kennisgeving worden gewijzigd.

1. CONSIGNES DE SÉCURITÉ

Lisez les avertissements de sécurité ci-joints, les avertissements de sécurité supplémentaires et les instructions. Le non-respect des avertissements de sécurité et des instructions peut entraîner un choc électrique, un incendie et/ou des blessures graves. Conservez les avertissements de sécurité et les instructions pour référence ultérieure.

Les symboles suivants sont utilisés dans le manuel de l'utilisateur ou sur le produit :



Lisez le manuel d'utilisation.

AVERTISSEMENTS DE SÉCURITÉ SUPPLÉMENTAIRES POUR LES TENTES DE RÉCEPTION

- a) Si la tente de réception ne fonctionne pas correctement ou a été endommagée, ne l'utilisez pas.
- b) Avant chaque utilisation, vérifiez que les pièces et accessoires ne sont pas endommagés ou usés (fissures/ruptures), ce qui pourrait nuire à leur fonctionnement. Si des dommages sont constatés, remplacez-les par des pièces et accessoires d'origine. La tente de réception ne peut être entretenue ou réparée que par des personnes âgées de plus de 8 ans et sous surveillance.
- c) N'utilisez pas d'accessoires non proposés par le fournisseur. Ils peuvent représenter un danger pour l'utilisateur et endommager la tente de réception.
- d) N'utilisez la tente de réception qu'aux fins indiquées dans ce manuel.
- e) Soyez conscient des risques et des conséquences liés à une utilisation incorrecte de la tente de réception. Une utilisation incorrecte de la tente peut entraîner des blessures et endommager le produit.
- f) Tenez la tente de réception éloignée des flammes nues, des cigarettes allumées et de toute autre source de chaleur et/ou surface chaude.
- g) La tente de réception ne peut être utilisée qu'à l'extérieur. Ne l'utilisez pas à l'intérieur.
- h) Si la tente de réception reste à l'extérieur pendant une période prolongée, de la condensation peut se former. Cette condensation peut s'accumuler au niveau des coutures et former des gouttelettes, ce qui donne l'impression que la tente n'est pas étanche. Ce n'est pas le cas. Nous recommandons de ranger la tente de réception lorsqu'elle n'est pas utilisée.
- i) Assurez-vous que la tente de réception est sèche avant de la ranger dans sa housse de transport. Le stockage de la tente mouillée peut provoquer des moisissures. Laissez la tente sécher, couverte et ouverte, dans un endroit sec pendant 24 heures avant de la ranger.
- j) Le tissu de la tente de réception ne peut pas être lavé en machine. Cela risquerait de l'endommager.
- k) Plier et ranger la tente de réception lorsqu'elle n'est pas utilisée.
- l) Le tissu de cette tente de réception n'est pas ignifugé. Tenez la tente éloignée des flammes nues, des cigarettes allumées et des autres sources de chaleur et/ou surfaces chaudes.
- m) La tente de réception ne doit pas être utilisée par des enfants. L'utilisation de la tente n'est autorisée que lorsqu'un surveillant est présent et responsable de la sécurité de l'utilisateur.
- n) La tente de réception ne doit pas être utilisée par des personnes souffrant d'un handicap physique ou mental. L'utilisation de la tente n'est autorisée qu'en présence d'un surveillant responsable de la sécurité de l'utilisateur.
- o) Ne laissez pas les enfants jouer avec la tente de réception. Utilisez et rangez la tente hors de portée des enfants.
- p) Pour éviter les blessures et les dommages à la tente, ne laissez personne grimper, s'asseoir, se tenir debout ou monter sur la tente.
- q) Placez toujours la tente de réception sur une surface horizontale, plane, stable et ininflammable.
- r) Il faut au moins deux personnes pour monter et plier la tente.
- s) Vérifiez toujours que la tente de réception tient bien debout et que tous les éléments sont solidement fixés.
- t) Veillez à ouvrir la tente avec précaution et progressivement pour éviter de l'endommager et de vous blesser.
- u) Ne laissez pas la tente de réception montée en permanence. Rangez la tente lorsqu'elle n'est pas utilisée afin d'éviter qu'elle ne s'abîme et de prolonger sa durée de vie.
- v) N'utilisez pas la tente de réception en cas de vents violents, de tempêtes, d'orages, de fortes

pluies, de neige, de températures glaciales ou de conditions météorologiques difficiles. Cela pourrait endommager la tente.

- w) Ne placez pas de sources de chaleur telles que des appareils de cuisson ou des barbecues à l'intérieur ou à proximité de la tente ; cela pourrait provoquer un incendie et des dommages.
- x) Ne suspendez pas d'objets au Cadre de la tente de réception. Cela pourrait faire basculer ou plier la tente



AVERTISSEMENT — Gardez toutes les flammes et sources de chaleur à l'écart de ce tissu de tente.



Gardez les sorties dégagées.

2. INFORMATIONS SUR LA MACHINE

Utilisation prévue

Cette tente de réception grand public est conçue pour une utilisation temporaire lors de diverses occasions festives, telles que les fêtes de jardin, les anniversaires et les réunions de famille. Cette tente offre une protection efficace contre le soleil et la pluie, afin que vous et vos invités puissiez profiter de l'événement en tout confort. La tente de réception est facile à monter et à démonter. Elle est idéale pour une utilisation sur des surfaces planes et stables dans votre jardin ou tout autre lieu privé

ACCESSOIRES INCLUS :

PT502XX / BEIGE / NOIR / GRIS / BLANC

- 1x Sac de rangement à roulettes
- 8x Cheilles
- 4x Cordes

S_PT502XX / BEIGE / NOIR / GRIS / BLANC

- 1x Sac de rangement à roulettes
- 8x Cheilles
- 4x Cordes
- 2x Panneaux latéraux « fenêtre » (3 m)
- 2x Panneau latéral porte/mur (4,5 m)

S2_PT502XX / BEIGE / NOIR / GRIS / BLANC

- 1x Sac de rangement à roulettes
- 8x Cheilles
- 4x Cordes
- 1x Gouttière
- 2x Entretoises de paroi latérale
- 2x Entretoises de connexion de tente

S3_PT502XX / BEIGE / NOIR / GRIS / BLANC

- 2x Sac de rangement à roulettes
- 16x Cheilles
- 8x Cordes
- 1x Gouttière de pluie
- 2x Entretoises latérales
- 2x Entretoises de raccordement à la tente
- 4x Panneaux latéraux « fenêtre » (3 m)
- 2x Panneau latéral porte/mur (4,5 m)

SPÉCIFICATIONS TECHNIQUES

Numéro de modèle	PT502XX / S_PT502XX / S2_PT502XX / S3_PT502XX
Matériau du cadre	Acier
Taille du cadre	2900 x 2900 mm
Matériau du couvercle	100% Oxford
Epaisseur du couvercle	420 deniers
Revêtement du couvercle	Revêtement en PVC
Finition des coutures du couvercle supérieur	Coutures en PVC renforcé
Étanchéité à l'eau	3000PA
Raccordement des parois latérales	Velcro dans le bord de la couverture
Cheilles	Acier
Matériau de la corde	Polyester
Matériel de rangement de la tente	100% Oxford
Sac de rangement de la tente épaisseur	600 deniers
Taille de la tente (Max dépliée)	295 x 445 x 345 cm

DESCRIPTION

Les numéros dans le texte se réfèrent aux diagrammes sur pages 2-12.

1. Sac de rangement
2. Cadre
3. Toit
4. Velcro de toit
5. Velcro d'angle
6. Coin du cadre Velcro d'angle
7. Serrures d'angle
8. Pieds
9. Boucle

10. Tendeur de boucle
11. Section transversale du cadre
12. Point de connexion d'angle au sol de la paroi latérale
13. Anneau
14. Panneaux latéraux
15. Fermetures à glissière angle
16. Entretoises de raccordement à la tente
17. Gouttière de pluie
18. Entretoises latérales
19. Boutons de réglage de la hauteur
20. Trou de réglage de la hauteur
21. Corde et clé de serrage
22. Chevilles
23. Sac de rangement pour cordes et chevilles
24. Sacs de sable
25. Point de connexion de la corde

3. MONTAGE ET DÉMONTAGE



ATTENTION Ne montez pas la tente de réception par mauvais temps pour des raisons de sécurité. Le vent peut arracher la tente, ce qui peut entraîner des blessures ou des dommages.



ATTENTION Il faut toujours 2 personnes pour monter la tente.

Déploiement de la tente (Fig. A, B, C, D, E, F, G, H, I, J, K, L, M, N, O)

- Sortez le Cadre (2) du sac de rangement de la tente (1).
- Positionner le Cadre (2) avec les Pieds (8) vers le sol au milieu de la zone souhaitée.
- Prenez 2 coins opposés du cadre (2) et soulevez le cadre (2), puis tirez le cadre (2) vers l'arrière jusqu'à ce qu'il soit à moitié déplié.
- Sortez le toit (3) du sac de rangement de la tente (1). Toit (3) déplié. Placez-le ensuite sur le Cadre. Veillez à ce que le Velcro du toit (4) adhère au Coin du cadre Velcro (6)
- Prenez ensuite deux coins opposés et tirez-les vers l'arrière pour déplier le cadre (2) dans la position d'extension maximale.
- Cliquez sur tous les verrous d'angle (7) pour les verrouiller.
- Prenez ensuite deux pieds parallèles, maintenez-les au sol en exerçant une légère pression sur les pieds (8). Poussez le Cadre de la tente (2) vers le haut jusqu'à ce qu'il s'enclenche

dans la première position de hauteur.

- Passez aux deux autres Pieds non déployés (8) et répétez l'étape précédente.
- Assurez-vous maintenant que les pieds de la tente ne sont pas pliés et assemblez les pieds (8) comme indiqué dans les figures J et K. Connectez la boucle (9) et tirez le Tendeur de boucle (10) jusqu'à ce que le toit (3) se déplace sur la section transversale du cadre (11). Ne pas trop serrer la boucle. Cela pourrait endommager le Toit (3) ou le Cadre (2)

Montage des panneaux latéraux (Fig. A, B, C, D, O)

Uniquement pour S_PT502XX et S3_PT502XX ou si vous avez acheté l'accessoire ART.NO **PT805AA** ou **PT815AA**

- Pour installer les panneaux latéraux (14), collez d'abord les panneaux latéraux sur le velcro du toit (4).
- Assurez-vous que les Fermetures à glissière d'angle (15) sont placées contre les pieds (8).
- Répétez ce processus pour les autres panneaux latéraux (14) que vous souhaitez connecter.
- N'hésitez pas à monter les panneaux latéraux (14) dans l'ordre que vous souhaitez pour créer la configuration désirée.

Retrait des panneaux latéraux (Fig. A, B, C, D, O)

Uniquement pour S_PT502XX et S3_PT502XX ou si vous avez acheté l'accessoire ART.NO **PT805AA** ou **PT815AA**

- Dézippez les Fermetures à glissière à angle (15) qui sont placées contre les Pieds (8), en ouvrant avec précaution les raccords.
- Détachez délicatement les panneaux latéraux du Velcro du toit (4) en les décollant. Veillez à ne pas endommager le velcro ou le tissu.
- Répétez ce processus pour les autres panneaux latéraux (14) que vous souhaitez retirer.
- Plier soigneusement chaque panneau latéral après l'avoir retiré pour éviter qu'il ne se froisse, faciliter le montage suivant et s'assurer que les panneaux latéraux rentreront bien dans le sac de rangement de la tente (1).
- Conservez les panneaux latéraux dans un endroit sec et frais, de préférence dans le sac de rangement d'origine, afin de les maintenir en bon état pour une utilisation ultérieure.

Raccordement de deux tentes (Fig. D)

UNIQUEMENT POUR S2_PT502XX et S3_PT502XX
ou si vous avez acheté l'accessoire ART.NO

PT814AA

- Déployer deux tentes comme décrit dans la première section
- Dévissez les entretoises de raccordement à la tente (16) fournies. Placez-les autour des Pieds (8) et serrez-les autour de deux Pieds parallèles (8).
- Déroulez la Gouttière de pluie (17) et collez-la au Velcro de toit (4) des deux tentes. L'espace entre les deux tentes est ainsi scellé.
- Utilisez les Entretoises latérales (18) fournies si vous avez acheté des parois latérales séparées ou des panneaux latéraux en moustiquaire. Mettez le côté arrondi de l'entretoise de panneau latéral vers le haut, utilisez la fermeture éclair pour les fixer entre les tentes.

Pliage de la tente (Fig. L, M, N)

- Veillez à ce que la tente soit propre et sèche avant de la plier afin d'éviter les moisissures pendant le stockage.
- Déconnecter la boucle (9) et desserrer le Tendeur de boucle (10) comme indiqué dans les figures J et K, permettant au Toit (3) de se détendre sur la section transversale du cadre (11).
- Appuyez sur les Boutons de réglage de la hauteur (19) situés sur les pieds (8) du cadre (2) pour l'abaisser à partir de sa hauteur d'extension. Commencez par prendre deux pieds parallèles (8), en exerçant une légère pression vers le haut pour désengager les verrous, puis abaissez doucement le cadre jusqu'à sa position la plus basse.
- Passez aux deux autres Pieds parallèles (8) et répétez l'étape précédente, en vous assurant que tous les Pieds sont rétractés de manière uniforme.
- Déverrouillez tous les verrous d'angle (7) pour permettre au cadre (2) de se plier en douceur.
- Prenez deux coins opposés de l'armature (2) et poussez-les l'un vers l'autre pour plier partiellement la tente. Le Cadre devrait commencer à s'affaisser vers l'intérieur.
- Retirez avec précaution le toit (3) du Cadre (2). Détachez délicatement le velcro du toit (4) du velcro du coin du cadre (6). Pliez proprement le

toit et placez-le dans le sac de rangement de la tente (1).

- Continuez à pousser le cadre (2) vers l'intérieur en prenant deux coins opposés et en les rapprochant l'un de l'autre jusqu'à ce que le cadre soit complètement plié.
- Soulevez le Cadre plié (2) et assurez-vous que les Pieds (8) sont orientés vers le haut pour éviter tout dommage.
- Placez l'armature pliée (2) dans le sac de rangement de la tente (1), en veillant à ce qu'elle s'y insère correctement.
- Fermez la fermeture éclair du sac de rangement de la tente (1) et rangez la tente dans un endroit frais et sec, à l'abri de la lumière directe du soleil, afin de prolonger sa durée de vie.

Raccordement des cordes et des chevilles (Fig. A, B, C, D)

- Dérouler la Corde et clé de serrage (21)
- Attachez le côté non noué de la corde au Point de connexion de la corde. (25)
- Tirez sur la boucle inférieure de la clé et passez une cheville dans la boucle.
- Placer ensuite la Chevilles avec la corde connectée dans le sol, tirer la clé de serrage vers le haut pour ajouter de la tension à la corde.

Raccordement des sacs de sable (Fig. P)

Non inclus. Article no. **PT807AA**

- Remplir les sacs de sable (24) de sable ou de petits cailloux.
- Mais les sacs de sable entourent les pieds (8) comme indiqué sur la Fig. Q.

4. FONCTIONNEMENT**Utilisation du point de fixation au sol dans l'angle de la paroi latérale (Fig. B)**

- Insérez un piquet dans l'anneau (13) pour stabiliser la porte par temps venteux.
- Retirez le piquet du point de fixation au sol (12) avant de replier la tente de réception.

Réglage de la hauteur (Fig. L)

Réglez la hauteur de la tente à la position souhaitée en soulevant légèrement le Cadre (2), en appuyant sur les Boutons de réglage de la hauteur (19) et en les plaçant dans le trou de réglage de la hauteur (20).

5. ENTRETIEN

Entretien de la tente - inspection - stockage

Pour garantir la longévité de votre tente, nettoyez-la après chaque utilisation en essuyant le tissu avec un chiffon doux et humide. Laissez la tente sécher complètement à l'air libre avant de la ranger pour éviter la formation de moisissures. N'utilisez pas de produits chimiques ou de matériaux abrasifs qui pourraient endommager le tissu ou le Cadre.

Inspectez régulièrement tous les composants, y compris les fermetures à glissière, les bandes Velcro et les poteaux, pour détecter tout signe d'usure ou de détérioration. Stockez la tente dans un endroit frais et sec, à l'abri de la lumière directe du soleil, afin d'éviter la décoloration et la dégradation du matériau. Un entretien adéquat permettra de conserver votre tente dans des conditions optimales pour une utilisation ultérieure.

Avant l'utilisation :

- **Vérifiez que la tente n'est pas endommagée :**
Vérifiez tous les composants de la tente, notamment le tissu, les fermetures éclair, le velcro et le Cadre (2), pour détecter tout signe d'usure ou de dommage. Réparez tout problème mineur ou remplacez les pièces endommagées si nécessaire.
- **Nettoyez si nécessaire :** Si la tente a été stockée pendant une longue période, utilisez un chiffon doux ou une éponge sans produit chimique et de l'eau tiède pour nettoyer la tente, les Panneaux latéraux et les moustiquaires. Rincez abondamment et laissez sécher complètement tous les éléments.

Pendant l'utilisation :

- Surveillez les conditions météorologiques : Soyez prudent en cas de conditions météorologiques difficiles. Bien que la tente offre un abri, elle peut ne pas résister à des conditions extrêmes.

Après utilisation :

- Démontez la tente avec précaution : Reportez-vous aux instructions de pliage pour démonter la tente sans forcer aucune pièce, en veillant à ne pas endommager le Cadre (2) et le tissu.
- Nettoyez la tente : Enlevez la saleté, les feuilles ou les débris de la toile de la tente et des accessoires avant de l'emballer.

- Sécher complètement : Veillez à ce que tous les composants soient parfaitement secs afin d'éviter les moisissures pendant le stockage.

Stockage :

- Utilisez le sac de rangement (1) : Placez tous les éléments de la tente dans le sac de rangement fourni pour les protéger de la poussière et des dommages physiques.
- Conservez-la correctement : Conservez la tente dans un endroit frais et sec, à l'abri de la lumière directe du soleil et des températures extrêmes. Évitez de placer des objets lourds sur la tente stockée pour éviter qu'elle ne se déforme.

GARANTIE

Les produits VONROC sont développés selon les normes de qualité les plus élevées et sont garantis sans défauts de matériaux et de fabrication pour la période légalement stipulée à partir de la date d'achat originale. Si, au cours de cette période, le produit devait présenter une défaillance due à un défaut de matériau et/ou de fabrication, contactez directement VONROC.

Les circonstances suivantes sont exclues de cette garantie :

- Des réparations ou des modifications ont été effectuées ou tentées sur la machine par des centres de service non autorisés ;
- Usure normale ;
- L'outil a été malmené, mal utilisé ou mal entretenu ;
- Des pièces de rechange non originales ont été utilisées.

Ceci constitue la seule garantie, expresse ou implicite, offerte par la société. Il n'y a pas d'autres garanties explicites ou implicites qui s'étendent au-delà de ce qui est mentionné dans le présent document, y compris les garanties implicites de qualité marchande et d'adéquation à un usage particulier. VONROC ne peut en aucun cas être tenu responsable des dommages accessoires ou indirects. Les recours des concessionnaires se limitent à la réparation ou au remplacement des unités ou pièces non conformes.

Le produit et le manuel de l'utilisateur sont susceptibles d'être modifiés. Les spécifications peuvent être modifiées sans préavis.

1. INSTRUCCIONES DE SEGURIDAD

Lea las advertencias de seguridad adjuntas, las advertencias de seguridad adicionales y las instrucciones. El incumplimiento de las advertencias de seguridad y de las instrucciones puede provocar descargas eléctricas, incendios y/o lesiones graves. Guarde las advertencias de seguridad y las instrucciones para futuras consultas.

Los siguientes símbolos se utilizan en el manual del usuario o en el producto:



Lee el manual del usuario.

ADVERTENCIAS DE SEGURIDAD ADICIONALES PARA LAS CARPAS DE FIESTA

- a) Si la carpa para fiestas no funciona correctamente o está dañada, no la utilice.
- b) Antes de cada uso, inspeccione las piezas y accesorios en busca de daños o desgaste (grietas/roturas) que puedan perjudicar su funcionamiento. Si se detecta algún daño, sustitúyalos por piezas y accesorios originales. El mantenimiento o reparación de la carpa party sólo debe ser realizado por personas mayores de 8 años y bajo supervisión.
- c) No utilice accesorios no ofrecidos por el proveedor. Pueden suponer un peligro para el usuario y dañar la carpa party.
- d) Utilice la carpa party únicamente para los fines indicados en este manual.
- e) Sea consciente de los riesgos y consecuencias asociados al uso incorrecto de la carpa para fiestas. El uso incorrecto de la carpa puede provocar lesiones personales y daños en el producto.
- f) Mantenga la carpa de fiesta alejada de llamas abiertas, cigarrillos encendidos y cualquier otra fuente de calor y/o superficie caliente.
- g) La carpa para fiestas sólo es apta para su uso en exteriores. No utilice la carpa en interiores.
- h) Si la carpa party se deja en el exterior durante un periodo prolongado de tiempo, puede formarse condensación. Esta condensación puede acumularse en las costuras y formar gotas, haciendo parecer que la carpa no es impermeable. Esto no es así. Recomendamos guardar la carpa party cuando no se utilice.
- i) Asegúrese de que la carpa esté seca antes de guardarla en la bolsa de transporte. Guardar la carpa mojada puede causar moho. Deje secar la carpa, cubierta y abierta, en un lugar seco durante 24 horas antes de guardarla.
- j) El tejido de la carpa party no puede lavarse a máquina. Podría dañar el tejido.
- k) Pliegue y guarde la carpa para fiestas cuando no la utilice.
- l) El tejido de esta carpa para fiestas no tiene tratamiento ignífugo/retardante del fuego. Mantenga la carpa alejada de llamas abiertas, cigarrillos encendidos y otras fuentes de calor y/o superficies calientes.
- m) La carpa para fiestas no debe ser utilizada por niños. El uso de la carpa sólo está permitido cuando hay un supervisor presente y responsable de la seguridad del usuario.
- n) La carpa para fiestas no debe ser utilizada por personas con discapacidades físicas o mentales. Sólo se permite el uso de la carpa cuando esté presente un supervisor responsable de la seguridad del usuario.
- o) No deje que los niños jueguen con la carpa para fiestas. Utilice y guarde la carpa fuera del alcance de los niños.
- p) Para evitar lesiones personales y daños en la tienda, no permita que nadie se suba, se siente, se ponga de pie o se suba a la tienda.
- q) Coloque siempre la carpa para fiestas sobre una superficie horizontal, plana, estable y no inflamable.
- r) Se necesitan al menos dos personas para montar y plegar la tienda.
- s) Compruebe siempre que la carpa para fiestas se mantiene en pie y que todas las piezas están bien sujetas.
- t) Asegúrese de abrir la tienda con cuidado y gradualmente para evitar daños a la tienda y lesiones personales.
- u) No deje la carpa para fiestas permanentemente montada. Guarde la carpa cuando no la utilice para evitar daños y prolongar su vida útil.
- v) No utilice la carpa party con vientos fuertes, tormentas, fuertes lluvias, nieve, temperaturas bajo cero o condiciones meteorológicas adversas. Podría dañar la carpa.
- w) No coloque fuentes de calor, como utensilios de cocina o barbacoas, en la tienda o cerca de ella, ya que podrían producirse incendios y daños.
- x) No cuelgue objetos del Marco de la carpa para fiestas. La carpa podría caerse o doblarse



ADVERTENCIA — Mantenga todas las llamas y fuentes de calor alejadas de esta tela de tienda.



Mantenga las salidas despejadas.

2. INFORMACIÓN DE LA MÁQUINA

Uso previsto

Esta carpa para fiestas de consumo está diseñada para su uso temporal durante diversas ocasiones festivas, como fiestas en el jardín, cumpleaños y reuniones familiares. Esta carpa ofrece una protección eficaz contra el sol y la lluvia, para que usted y sus invitados puedan disfrutar cómodamente del evento. La carpa para fiestas es fácil de montar y desmontar, y es ideal para su uso en superficies planas y estables de su jardín u otro lugar privado

ACCESORIOS INCLUIDOS:

PT502XX / BEIGE / NEGRO / GRIS / BLANCO

- 1x Bolsa de almacenamiento con ruedas
- 8x Clavijas
- 4x Cuerdas

S_PT502XX / BEIGE / NEGRO / GRIS / BLANCO

- 1x Bolsa de almacenamiento con ruedas
- 8x Clavijas
- 4x Cuerdas
- 2x Panneaux latéraux « fenêtre » (3 m)
- 2x Panneau latéral porte/mur (4,5 m)

S2_PT502XX / BEIGE / NEGRO / GRIS / BLANCO

- 1x Bolsa de almacenamiento con ruedas
- 8x Clavijas
- 4x Cuerdas
- 1x Gouttière
- 2x Entretoises de paroi latérale
- 2x Entretoises de connexion de tente

S3_PT502XX / BEIGE / NEGRO / GRIS / BLANCO

- 2x Bolsa de almacenamiento con ruedas
- 16x Clavijas
- 8x Cuerdas
- 1x Canalón para la lluvia
- 2x Separadores laterales
- 2x Distanciadores de conexión de tiendas
- 4x Panneaux latéraux « fenêtre » (3 m)
- 2x Panneau latéral porte/mur (4,5 m)

ESPECIFICACIONES TÉCNICAS

Nº de modelo	PT502XX / S_PT502XX / S2_PT502XX / S3_PT502XX
Material del Marco	Acero
Tamaño del Marco	2900 x 2900 mm
Material de la cubierta superior	100% Oxford
Grosor de la cubierta superior	420 Denier
Revestimiento de la cubierta superior	Revestimiento de PVC
Acabado de la costura de la tapa superior	Costuras de PVC reforzadas
Impermeabilidad	3000PA
Conexión lateral	Velcro en el borde superior de la cubierta
Material de las Clavijas	Acero
Material de la cuerda	Poliéster
Material para guardar la tienda	100% Oxford
Bolsa de almacenamiento para tiendas espesor	600 Denier
Tamaño de la tienda (máximo desplegada)	295 x 445 x 345 cm

DESCRIPCIÓN

Los números en el texto se refieren a los diagramas en páginas 2-12.

1. Bolsa de almacenamiento
2. Marco
3. Techo
4. Velcro de techo
5. Velcro de esquina
6. Esquina del marco Velcro
7. Cerraduras de esquina
8. Pies
9. Hebilla
10. Tensor de la hebilla
11. Sección transversal del bastidor
12. Point de connexion d'angle au sol de la paroi latérale
13. Anneau
14. Paneles laterales
15. Cremalleras de esquina

- 16. Distanciadores de conexión de tiendas
- 17. Canalón para la lluvia
- 18. Separadores laterales
- 19. Botones de ajuste de altura
- 20. Orificio de ajuste de altura
- 21. Cuerda y llave inglesa
- 22. Clavijas
- 23. Bolsa para guardar la cuerda y las clavijas
- 24. Sacos de arena
- 25. Punto de conexión de la cuerda

3. MONTAJE Y DESMONTAJE



ADVERTENCIA No instale la carpa party en condiciones meteorológicas adversas debido a los riesgos de seguridad. Los vientos pueden desprender la carpa, lo que puede causar lesiones o daños.



ADVERTENCIA Siempre se necesitan 2 personas para montar la tienda.

Despliegue de la tienda (Fig. A, B, C, D, E, F, G, H, I, J, K, L, M, N, O)

- Saque el Marco (2) de la bolsa de almacenamiento de la tienda (1).
- Coloque el Marco (2) con los Pies (8) hacia el suelo en el centro de la zona deseada.
- Tome 2 esquinas opuestas del Marco (2) y levante el Marco (2), tire del Marco (2) hacia atrás hasta que quede medio desplegado.
- Saque el techo (3) de la bolsa de almacenamiento de la tienda (1). Despliegue el Techo (3). Colóquelo sobre el Marco. Asegúrese de que el velcro del techo (4) se pega al velcro de la esquina del Marco (6)
- A continuación, tome dos esquinas opuestas y tire de ellas hacia atrás para desplegar el Marco (2) hasta la posición máxima extendida.
- Coloque todas las Cerraduras de esquina (7) en su posición de bloqueo.
- A continuación, coja dos pies paralelos, sujételos al suelo ejerciendo un poco de presión sobre los pies (8). Presione el Marco de la tienda (2) hacia arriba hasta que encaje en la primera posición de altura.
- Pase a los otros dos pies no extendidos (8) y repita el paso anterior.
- Ahora asegúrese de que los Pies de la tienda no están doblados y monte los Pies (8) como se muestra en las figuras J y K. Conecte la Hebilla

(9) y tire del Tensor de la hebilla (10) hasta que el Techo (3) se mueva sobre la Sección transversal del Marco (11). No apriete demasiado la hebilla. Podría dañar el Techo (3) o el Marco (2)

Montaje de los Paneles laterales (Fig. A, B, C, D, O)

Solo para S_PT502XX y S3_PT502XX o si ha comprado el accesorio ART.NO **PT805AA** o **PT815AA**

- Para instalar los Paneles laterales (14) pegue primero los paneles laterales al velcro del techo (4).
- Asegúrese de que las Cremalleras de esquina (15) están colocadas contra los Pies (8).
- Repita este proceso para los otros Paneles laterales (14) que desee conectar.
- No dude en montar los paneles laterales (14) en el orden que desee para crear la configuración que desee.

Desmontaje de los Paneles laterales (Fig. A, B, C, D, O)

Solo para S_PT502XX y S3_PT502XX o si ha comprado el accesorio ART.NO **PT805AA** o **PT815AA**

- Desabroche las Cremalleras de esquina (15) que están colocadas contra los Pies (8), abriendo cuidadosamente las conexiones.
- Despegue suavemente los paneles laterales del velcro del techo (4) despegándolos. Tenga cuidado de no dañar el velcro ni la tela.
- Repita este proceso con los demás paneles laterales (14) que desee retirar.
- Pliegue bien cada panel lateral después de retirarlo para evitar arrugas, facilitar el montaje la próxima vez y asegurarse de que sus paneles laterales quepan dentro de la bolsa de almacenamiento de la tienda (1).
- Guarde los paneles laterales en un lugar seco y fresco, preferiblemente en la bolsa de almacenamiento original, para mantenerlos en buen estado para su uso futuro.

Conexión de dos tiendas (Fig. D)

SOLO PARA S2_PT502XX y S3_PT502XX o si ha comprado el accesorio ART.NO **PT814AA**

- Despliega dos tiendas de campaña como se describe en la primera sección
- Desenrosque los Distanciadores de conexión de tiendas (16) suministrados. Colóquelos

- alrededor de los Pies (8) y apriételos alrededor de dos Pies paralelos (8).
- Desenrolle el Canalón (17) y péguelo al velcro del techo (4) de ambas tiendas. Así se sella el hueco entre ambas.
- Utilice los separadores laterales suministrados (18) si ha comprado paredes laterales separadas o paneles laterales con mosquitera. Coloque el lado redondeado del separador del panel lateral hacia arriba, utilice la cremallera para fijarlos entre las tiendas.

Plegado de la tienda (Fig. L, M, N)

- Asegúrese de que la tienda esté limpia y seca antes de plegarla para evitar la formación de moho durante el almacenamiento.
- Desconecte la hebilla (9) y afloje el Tensor de la hebilla (10) como se muestra en la figura J y K, permitiendo que el Techo (3) se relaje sobre la Sección transversal del bastidor (11).
- Presione los Botones de ajuste de altura (19) de las patas (8) del Marco (2) para bajarlo desde su altura extendida. Empiece cogiendo dos Pies (8) paralelos, ejerciendo una ligera presión hacia arriba para desenganchar los bloqueos y, a continuación, baje suavemente el bastidor hasta su posición más baja.
- Desplácese a las otras dos patas paralelas (8) y repita el paso anterior, asegurándose de que todas las patas se retraen uniformemente.
- Desbloquee todas las Cerraduras de esquina (7) para permitir que el Marco (2) se pliegue suavemente.
- Tome dos esquinas opuestas del Marco (2) y empújelas una hacia la otra para plegar parcialmente la tienda. El Marco debe empezar a plegarse hacia dentro.
- Retire con cuidado el Techo (3) del Marco (2). Separe con cuidado el velcro del techo (4) del velcro de las esquinas del marco (6). Pliegue bien la cubierta superior y colóquela en la bolsa de almacenamiento de la tienda (1).
- Continúe empujando el Marco (2) hacia dentro cogiendo dos esquinas opuestas y moviéndolas una hacia la otra hasta que el Marco esté completamente plegado.
- Levante el Marco plegado (2) y asegúrese de que los Pies (8) apuntan hacia arriba para evitar daños.
- Coloque el Marco plegado (2) en la bolsa de almacenamiento de la tienda (1), asegurándose de que encaja bien.

- Cierre la cremallera de la bolsa de almacenamiento de la tienda (1) y guárdela en un lugar fresco y seco, alejada de la luz solar directa, para prolongar su vida útil.

Conexión de las cuerdas y las Clavijas (Fig. A, B, C, D)

- Desenrolle la Cuerda y llave (21)
- Tiña el lado no anudado de la cuerda hasta el punto de conexión de la cuerda. (25)
- Tire del bucle inferior de la llave hacia fuera y coloque una clavija a través del bucle.
- A continuación, coloque la clavija con la cuerda conectada en el suelo, tire de la llave hacia arriba para añadir tensión a la cuerda.

Conexión de los sacos de arena (Fig. P)

NO incluido. Nº de artículo **PT807AA**

- Rellene los Sacos de arena (24), con arena o piedras pequeñas.
- Pero los Sacos de arena alrededor de los Pies (8) tal como se muestra en la Fig. Q.

4. OPERACIÓN

Uso del punto de conexión al suelo en la esquina de la pared lateral (Fig. B)

- Inserte una estaca a través del aro (13) para estabilizar la puerta en condiciones de viento.
- Retire la estaca del punto de conexión al suelo (12) antes de plegar la carpa.

Ajuste de la altura (Fig. L)

Ajuste la altura de la tienda a la posición deseada levantando ligeramente el Marco (2), presionando los Botones de ajuste de altura (19) y colocándolos en el Orificio de ajuste de altura deseado (20).

5. MANTENIMIENTO

Mantenimiento de la tienda - inspección - almacenamiento

Para garantizar la longevidad de la tienda, límpiela después de cada uso con un paño suave y húmedo. Deje que la tienda se seque al aire completamente antes de guardarla para evitar la formación de moho. No utilice productos químicos ni materiales abrasivos que puedan dañar el tejido o el Marco.

Inspeccione regularmente todos los componentes, incluidas las cremalleras, las tiras de velcro y los

postes, para detectar signos de desgaste o daños. Guarde la tienda en un lugar fresco y seco, alejado de la luz solar directa, para evitar la decoloración y la degradación del material. Un mantenimiento adecuado mantendrá la tienda en condiciones óptimas para su uso futuro.

Antes de usar:

- **Inspeccione en busca de daños:** Compruebe todos los componentes de la tienda, incluidos el tejido, las cremalleras, el velcro y el Marco (2), para detectar cualquier signo de desgaste o daño. Repare cualquier problema menor o sustituya las piezas dañadas según sea necesario.
- **Limpie si es necesario:** Si la tienda ha estado almacenada durante mucho tiempo, utilice un paño suave o una esponja sin productos químicos y agua tibia para limpiar la tienda, los paneles laterales y las mosquiteras. Aclárelos bien y deje que todos los componentes se sequen por completo.

Durante el uso:

- Vigile las condiciones meteorológicas: Ten cuidado con las inclemencias del tiempo. Aunque la tienda proporciona cobijo, puede que no resista condiciones extremas.

Después del uso:

- **Desmonte con cuidado:** Consulte las instrucciones de plegado para desmontar la tienda sin forzar ninguna pieza, asegurándose de no dañar el Marco (2) ni la tela.
- **Limpie la tienda:** Elimine cualquier resto de suciedad, hojas o residuos de la tela de la tienda y de los accesorios antes de empaquetarla.
- **Seque completamente:** Asegúrese de que todos los componentes estén completamente secos para evitar la formación de moho durante el almacenamiento.

Almacenamiento:

- **Utilice la Bolsa de almacenamiento (1):** Coloque todos los componentes de la tienda en la bolsa de almacenamiento suministrada para protegerlos del polvo y de daños físicos.
- **Almacene correctamente:** Guarde la tienda en un lugar fresco y seco, alejado de la luz solar directa y de temperaturas extremas. Evite colocar objetos pesados encima de la tienda almacenada para evitar que se deforme.

GARANTÍA

Los productos VONROC han sido desarrollados de acuerdo con los más altos estándares de calidad y están garantizados contra defectos de materiales y fabricación durante el periodo legalmente estipulado a partir de la fecha de compra original. En caso de que el producto presente algún fallo durante este periodo debido a defectos en el material o en la fabricación, póngase en contacto directamente con VONROC.

Quedan excluidas de esta garantía las siguientes circunstancias

- Se han realizado o intentado realizar reparaciones y/o alteraciones en la máquina por parte de centros de servicio no autorizados;
- Desgaste normal;
- Se ha abusado de la herramienta, se ha utilizado incorrectamente o se ha mantenido de forma inadecuada;
- Se han utilizado piezas de recambio no originales.

Esta constituye la única garantía ofrecida por la empresa, ya sea expresa o implícita. No hay otras garantías expresas o implícitas que se extienden más allá de la cara de este documento, incluyendo las garantías implícitas de comerciabilidad e idoneidad para un propósito particular. En ningún caso VONROC será responsable de daños incidentales o consecuentes. Los recursos del distribuidor se limitarán a la reparación o sustitución de las unidades o piezas defectuosas.

El producto y el manual del usuario están sujetos a cambios. Las especificaciones pueden modificarse sin previo aviso.

1. ISTRUZIONI DI SICUREZZA

Leggere le avvertenze di sicurezza allegate, le avvertenze supplementari di sicurezza e le istruzioni. La mancata osservanza delle avvertenze di sicurezza e delle istruzioni può provocare scosse elettriche, incendi e/o gravi lesioni. Conservare le avvertenze di sicurezza e le istruzioni per riferimento futuro.

I seguenti simboli sono utilizzati nel manuale d'uso o sul prodotto:



Leggere il manuale d'uso.

ULTERIORI AVVERTENZE DI SICUREZZA PER LE TENDE PER FESTE

- a) Se la tenda party non funziona correttamente o è stata danneggiata, non utilizzarla.
- b) Prima di ogni utilizzo, controllare che le parti e gli accessori non presentino danni o usura (crepe/rotture) che potrebbero compromettere il funzionamento. Se si riscontrano danni, sostituirli con parti e accessori originali. La manutenzione o la riparazione della tenda per feste può essere effettuata solo da persone di età superiore agli 8 anni e sotto la loro supervisione.
- c) Non utilizzare accessori non offerti dal fornitore. Possono costituire un pericolo per l'utente e danneggiare la tenda party.
- d) Utilizzare la tenda per feste solo per gli scopi indicati nel presente manuale.
- e) Essere consapevoli dei rischi e delle conseguenze associate a un uso scorretto della tenda per feste. L'uso improprio della tenda può causare lesioni personali e danni al prodotto.
- f) Tenere la tenda per feste lontano da fiamme libere, sigarette accese e qualsiasi altra fonte di calore e/o superficie calda.
- g) La tenda per feste è adatta solo per l'uso all'aperto. Non utilizzare la tenda in ambienti chiusi.
- h) Se la tenda per feste viene lasciata all'aperto per un periodo di tempo prolungato, può formarsi della condensa. Questa condensa può accumularsi nelle giunture e formare gocce, facendo sembrare che la tenda non sia impermeabile. Non è così. Si consiglia di riporre la tenda quando non viene utilizzata.
- i) Assicurarsi che la tenda sia asciutta prima di riporla nella custodia. La conservazione della tenda bagnata può causare la formazione di muffa. Lasciare asciugare la tenda, coperta e aperta, in un luogo asciutto per 24 ore prima di riporla.
- j) Il tessuto della tenda per feste non può essere lavato in lavatrice. Ciò potrebbe danneggiare il tessuto.
- k) Piegare e riporre la tenda per feste quando non viene utilizzata.
- l) Il tessuto di questa tenda per feste non è trattato in modo ignifugo/antincendio. Tenere la tenda lontano da fiamme libere, sigarette accese e altre fonti di calore e/o superfici calde.
- m) La tenda per feste non deve essere utilizzata dai bambini. L'uso della tenda è consentito solo in presenza di un supervisore responsabile della sicurezza dell'utente.
- n) Il tendone non può essere utilizzato da persone con disabilità fisiche o mentali. L'uso della tenda è consentito solo in presenza di un supervisore responsabile della sicurezza dell'utente.
- o) Non lasciare che i bambini giochino con la tenda per feste. Utilizzare e conservare la tenda fuori dalla portata dei bambini.
- p) Per evitare lesioni personali e danni alla tenda, non permettere a nessuno di arrampicarsi, sedersi, stare in piedi o salire sulla tenda.
- q) Posizionare sempre la tenda per feste su una superficie orizzontale, piana, stabile e non infiammabile.
- r) Sono necessarie almeno due persone per montare e ripiegare la tenda.
- s) Controllare sempre che la tenda per feste sia ben salda e che tutte le parti siano fissate saldamente.
- t) Assicurarsi di aprire la tenda con attenzione e gradualmente per evitare danni alla tenda e lesioni personali.
- u) Non lasciare la tenda per feste montata in modo permanente. Riporre la tenda quando non viene utilizzata per evitare danni e prolungarne la durata.
- v) Non utilizzare la tenda per feste in caso di vento forte, tempeste, temporali, pioggia battente, neve, gelo o condizioni meteorologiche avverse. Ciò potrebbe danneggiare la tenda.
- w) Non collocare fonti di calore come apparecchi di cottura e barbecue all'interno o in prossimità della tenda; ciò potrebbe causare incendi e danni.
- x) Non appendere oggetti al Telaio della tenda per feste. Ciò potrebbe far cadere o piegare la tenda



AVVERTENZA — Tenere tutte le fiamme e le fonti di calore lontane da questo tessuto della tenda.



Mantenere libere le uscite.

2. INFORMAZIONI SULLA MACCHINA

Uso previsto

Questa tenda per feste di consumo è progettata per l'uso temporaneo durante varie occasioni di festa, come feste in giardino, compleanni e riunioni di famiglia. Questa tenda offre un'efficace protezione dal sole e dalla pioggia, in modo che voi e i vostri ospiti possiate godervi l'evento in tutta comodità. La tenda per feste è facile da montare e smontare ed è ideale per l'uso su superfici piane e stabili nel vostro giardino o in un altro luogo privato

ACCESSORI INCLUSI:

PT502XX / BEIGE / NERO / GRIGIO / BIANCO

- 1x Borsa portaoggetti con ruote
- 8x Pioli
- 4x Corde

S_PT502XX / BEIGE / NERO / GRIGIO / BIANCO

- 1x Borsa portaoggetti con ruote
- 8x Pioli
- 4x Corde
- 2x Pannelli laterali "finestra" (3 m)
- 2x Pannello laterale porta/parete (4,5 m)

S2_PT502XX / BEIGE / NERO / GRIGIO / BIANCO

- 1x Borsa portaoggetti con ruote
- 8x Pioli
- 4x Corde
- 1x Grondaia
- 2x Distanziatori per parete laterale
- 2x Distanziatori di collegamento tenda

S3_PT502XX / BEIGE / NERO / GRIGIO / BIANCO

- 2x Borsa portaoggetti con ruote
- 16x Pioli
- 8x Corde
- 1x Grondaia per la pioggia
- 2x Distanziali laterali
- 2x Distanziali di collegamento alla tenda
- 4x Pannelli laterali "finestra" (3 m)
- 2x Pannello laterale porta/parete (4,5 m)

SPECIFICHE TECNICHE

Modello No.	PT502XX / S_PT502XX / S2_PT502XX / S3_PT502XX
Materiale del Telaio	Acciaio
Dimensioni del Telaio	2900 x 2900 mm
Materiale del coperchio superiore	100% Oxford
Spessore del coperchio superiore	420 denari
Rivestimento del coperchio superiore	Rivestimento in PVC
Finitura della cucitura del coperchio superiore	Cuciture in PVC rinforzate
Impermeabilità all'acqua	3000PA
Connessione laterale	Velcro nel bordo della copertina
Materiale dei Pioli	Acciaio
Materiale della corda	Poliestere
Materiale di stoccaggio della tenda	100% Oxford
Borsa portaoggetti per tende spessore	600 denari
Dimensioni della tenda (max dispiegata)	295 x 445 x 345 cm

DESCRIZIONE

I numeri nel testo si riferiscono agli schemi delle pagine 2-12.

1. Borsa portaoggetti
2. Telaio
3. Tetto
4. Velcro del tetto
5. Velcro angolare
6. Velcro per gli angoli del telaio
7. Serrature ad angolo
8. Piedi
9. Fibbia
10. Tenditore della fibbia
11. Sezione del telaio
12. Punto di collegamento a terra nell'angolo della parete laterale
13. Anello
14. Pannelli laterali
15. Cerniere angolari

16. Distanziali di collegamento alla tenda
17. Grondaia per la pioggia
18. Distanziali laterali
19. Manopole di regolazione dell'altezza
20. Foro di regolazione dell'altezza
21. Corda e chiave di sicurezza
22. Pioli
23. Borsa per la conservazione di corde e pioli
24. Sacchi di sabbia
25. Punto di connessione della fune

3. MONTAGGIO E SMONTAGGIO



ATTENZIONE Non montare la tenda per feste in condizioni meteorologiche avverse per evitare rischi per la sicurezza. Il vento può staccare la tenda, causando lesioni o danni.



AVVERTENZA Sono sempre necessarie 2 persone per montare la tenda.

Svolgimento della tenda (Fig. A, B, C, D, E, F, G, H, I, J, K, L, M, N, O)

- Estrarre il Telaio (2) dalla borsa portaoggetti della tenda (1).
- Posizionare il Telaio (2) con i piedi (8) verso il suolo al centro dell'area desiderata.
- Prendere 2 angoli opposti del Telaio (2) e sollevare il Telaio (2), tirare il Telaio (2) all'indietro fino a dispiegarlo per metà.
- Estrarre il tettuccio (3) dalla borsa portaoggetti della tenda (1). Aprire il Tetto (3). Quindi posizionarlo sul Telaio. Assicurarsi che il velcro del tetto (4) aderisca al velcro per gli angoli del telaio (6)
- Prendere due angoli opposti e tirarli all'indietro per dispiegare il Telaio (2) nella posizione di massima estensione.
- Far scattare tutte le serrature ad angolo (7) in posizione di blocco.
- Quindi prendere due piedi paralleli, tenerli a terra esercitando una leggera pressione sui piedi (8). Spingere il telaio della tenda (2) verso l'alto finché non scatta nella prima posizione di altezza.
- Passare agli altri due piedi non estesi (8) e ripetere il passaggio precedente.
- Assicurarsi ora che i pali dei piedi della tenda non siano piegati e montare i piedi (8) come mostrato nelle figure J e K. Collegare la fibbia (9) e tirare il Tenditore della fibbia (10) finché il tetto (3) non si sposta sulla Sezione del telaio (11). Non stringere eccessivamente la fibbia. Ciò potrebbe danneggiare il Tetto (3) o il Telaio (2)

Montaggio dei pannelli laterali (Fig. A, B, C, D, O)

Solo per S_PT502XX e S3_PT502XX o se ha acquistato l'accessorio ART.NO **PT805AA** o **PT815AA**

- Per installare i pannelli laterali (14), incollare prima i pannelli laterali al velcro del tetto (4).
- Assicurarsi che le cerniere angolari (15) siano posizionate contro i piedini (8).
- Ripetere questa procedura per gli altri Pannelli laterali (14) che si desidera collegare.
- È possibile montare i Pannelli laterali (14) in qualsiasi ordine per creare la configurazione desiderata.

Rimozione dei pannelli laterali (Fig. A, B, C, D, O)

Solo per S_PT502XX e S3_PT502XX o se ha acquistato l'accessorio ART.NO **PT805AA** o **PT815AA**

- Aprire le cerniere angolari (15) posizionate contro i piedini (8), aprendo con cautela i collegamenti.
- Staccare delicatamente i pannelli laterali dal velcro del tetto (4) staccandoli. Fare attenzione a non danneggiare il velcro o il tessuto.
- Ripetere questa procedura per gli altri pannelli laterali (14) che si desidera rimuovere.
- Piegare ordinatamente ogni pannello laterale dopo averlo rimosso per evitare grinze, facilitare l'installazione successiva e assicurarsi che i pannelli laterali entrino nella borsa portaoggetti della tenda (1).
- Conservare i pannelli laterali in un luogo asciutto e fresco, preferibilmente nella borsa originale, per mantenerli in buone condizioni per l'uso futuro.

Collegamento di due tende (Fig. D)

SOLO PER S2_PT502XX e S3_PT502XX o se ha acquistato l'accessorio ART.NO **PT814AA**

- Srotolare due tende come descritto nella prima sezione
- Svitare i Distanziali di collegamento alla tenda (16) in dotazione. Metterli attorno ai piedini (8) e stringerli attorno a due piedini paralleli (8).

- Srotolare la grondaia per la pioggia (17) e attaccarla al velcro del tetto (4) di entrambe le tende. In questo modo lo spazio intermedio viene sigillato.
- Utilizzare i distanziali laterali in dotazione (18) se si sono acquistati pannelli laterali separati o pannelli laterali in zanzariera. Posizionare il lato arrotondato del distanziatore del pannello laterale verso l'alto e utilizzare la cerniera per fissarlo tra le tende.

Ripiegamento della tenda (Fig. L, M, N)

- Assicurarsi che la tenda sia pulita e asciutta prima di piegarla per evitare muffe e funghi durante lo stoccaggio.
- Scollegare la fibbia (9) e allentare il Tenditore della fibbia (10) come mostrato nelle figure J e K, consentendo al tetto (3) di distendersi sulla Sezione del telaio (11).
- Premere le Manopole di regolazione dell'altezza (19) sui piedini (8) del Telaio (2) per abbassarlo dalla sua altezza estesa. Iniziare a prendere due piedini paralleli (8), esercitare una leggera pressione verso l'alto per disinnestare i blocchi, quindi abbassare delicatamente il telaio nella posizione più bassa.
- Passare agli altri due piedini paralleli (8) e ripetere il passaggio precedente, assicurandosi che tutte le gambe siano rientrate in modo uniforme.
- Sbloccare tutte le serrature ad angolo (7) per consentire al Telaio (2) di piegarsi agevolmente.
- Prendere due angoli opposti del telaio (2) e spingerli l'uno verso l'altro per piegare parzialmente la tenda. Il Telaio dovrebbe iniziare a crollare verso l'interno.
- Rimuovere con cautela il Tetto (3) dal Telaio (2). Staccare delicatamente il velcro del tetto (4) dal velcro per gli angoli del telaio (6). Piegare ordinatamente la copertura superiore e riporla nella borsa portaoggetti della tenda (1).
- Continuare a spingere il Telaio (2) verso l'interno prendendo due angoli opposti e spostandoli l'uno verso l'altro finché il Telaio non è completamente piegato.
- Sollevare il Telaio piegato (2) e assicurarsi che i piedini (8) siano rivolti verso l'alto per evitare danni.
- Inserire il telaio piegato (2) nella borsa portaoggetti della tenda (1), assicurandosi che sia ben fissato.

- Chiudere la borsa portaoggetti (1) e riporre la tenda in un luogo fresco e asciutto, lontano dalla luce diretta del sole, per prolungarne la durata.

Collegamento delle corde e dei Pioli

(Fig. A, B, C, D)

- Srotolare la Corda e la chiave di sicurezza (21)
- Tendere il lato non annodato della fune al punto di connessione della fune. (25)
- Estrarre l'occhiello inferiore della chiave e inserire un piolo nell'occhiello.
- Quindi inserire il piolo con la corda collegata nel terreno, tirare la chiave di sicurezza verso l'alto per aggiungere tensione alla corda.

Collegamento dei Sacchi di sabbia (Fig. P)

Non incluso. Articolo n. **PT807AA**

- Riempire i Sacchi di sabbia (24) con sabbia o piccole pietre.
- Ma i Sacchi di sabbia intorno ai piedi (8) sono come illustrati nella Fig. Q.

4. OPERAZIONE

Utilizzo del punto di fissaggio a terra nell'angolo della parete laterale (Fig. B)

- Inserire un picchetto attraverso l'anello (13) per stabilizzare la porta in caso di vento.
- Rimuovere il picchetto dal punto di fissaggio a terra (12) prima di richiudere il tendone.

Regolazione dell'altezza (Fig. L)

Regolare l'altezza della tenda nella posizione desiderata sollevando leggermente il telaio (2), premendo le Manopole di regolazione dell'altezza (19) e posizionandole nel Foro di regolazione dell'altezza desiderato (20).

5. MANUTENZIONE

Manutenzione - ispezione - stoccaggio della tenda

Per garantire la longevità della tenda, pulirla dopo ogni utilizzo strofinando il tessuto con un panno morbido e umido. Lasciare asciugare completamente la tenda all'aria prima di riporla per evitare la formazione di muffa e funghi. Non utilizzare prodotti chimici o materiali abrasivi che potrebbero danneggiare il tessuto o il Telaio.

Ispezionare regolarmente tutti i componenti, comprese le cerniere, le strisce di velcro e le aste, per rilevare eventuali segni di usura o danni. Conservare la tenda in un luogo fresco e asciutto, lontano dalla luce diretta del sole, per evitare lo sbiadimento e il deterioramento del materiale. Una corretta manutenzione manterrà la tenda in condizioni ottimali per l'uso futuro.

Prima dell'uso:

- **Ispezionare i danni:** Controllare che tutti i componenti della tenda, compresi il tessuto, le cerniere, il velcro e il Telaio (2), non presentino segni di usura o danni. Riparare eventuali problemi minori o sostituire le parti danneggiate, se necessario.
- **Pulire se necessario:** Se la tenda è stata immagazzinata per un lungo periodo, utilizzare un panno morbido o una spugna senza sostanze chimiche e acqua tiepida per pulire la tenda, i Pannelli laterali in zanzariera. Risciacquare accuratamente e lasciare asciugare completamente tutti i componenti.

Durante l'uso:

- **Monitorare le condizioni meteorologiche:** Prestare attenzione alle condizioni meteorologiche avverse. Sebbene la tenda offra un riparo, potrebbe non resistere a condizioni estreme.

Dopo l'uso:

- **Smontare con attenzione:** Fare riferimento alle istruzioni di piegatura per smontare la tenda senza forzare alcuna parte, assicurandosi che il Telaio (2) e il tessuto non vengano danneggiati.
- **Pulire la tenda:** Rimuovere sporco, foglie o detriti dal tessuto della tenda e dagli accessori prima di imballarla.
- **Asciugare completamente:** Assicurarsi che tutti i componenti siano completamente asciutti per evitare muffe e funghi durante lo stoccaggio.

Stoccaggio:

- **Utilizzare la Borsa portaoggetti (1):** Mettere tutti i componenti della tenda nella borsa portaoggetti in dotazione per proteggerli dalla polvere e dai danni fisici.
- **Conservare correttamente:** Conservare la tenda in un luogo fresco e asciutto, lontano dalla luce solare diretta e dalle temperature estreme. Evitare di appoggiare oggetti pesanti sulla tenda per evitare che si deformi.

GARANZIA

I prodotti VONROC sono sviluppati secondo i più alti standard qualitativi e sono garantiti privi di difetti sia di materiale che di lavorazione per il periodo legalmente stabilito a partire dalla data di acquisto originale. Se durante questo periodo il prodotto dovesse presentare guasti dovuti a difetti di materiale e/o di lavorazione, contattare direttamente VONROC.

Le seguenti circostanze sono escluse da questa garanzia:

- Sono state effettuate o tentate riparazioni o alterazioni della macchina da parte di centri di assistenza non autorizzati;
- Normale usura;
- L'utensile è stato maltrattato, utilizzato in modo improprio o sottoposto a manutenzione non corretta;
- Sono stati utilizzati ricambi non originali.

Questa costituisce l'unica garanzia espressa o implicita dell'azienda. Non esistono altre garanzie espresse o implicite che vadano al di là di quanto riportato nel presente documento, comprese le garanzie implicite di commerciabilità e di idoneità a uno scopo particolare. In nessun caso VONROC sarà responsabile di eventuali danni incidentali o consequenziali. I rimedi del rivenditore saranno limitati alla riparazione o alla sostituzione di unità o parti non conformi.

Il prodotto e il manuale d'uso sono soggetti a modifiche. Le specifiche possono essere modificate senza ulteriore preavviso.

1. SÄKERHETSINSTRUKTIONER

Läs de bifogade säkerhetsanvisningarna, de extra säkerhetsanvisningarna och anvisningarna. Om du inte följer säkerhetsföreskrifterna och anvisningarna kan det leda till elektriska stötar, brand och/eller allvarliga personskador. Spara säkerhetsanvisningarna och bruksanvisningen för framtida bruk.

Följande symboler används i användarhandboken eller på produkten:



Läs användarhandboken.

YTTERLIGARE SÄKERHETSVARNINGAR FÖR PARTYTÄLT

- a) Om partytältet inte fungerar som det ska eller har skadats ska du inte använda det.
- b) Kontrollera före varje användningstillfälle att delar och tillbehör inte är skadade eller slitna (sprickor/brott) på ett sätt som kan försämra funktionen. Om skador upptäckts ska de ersättas med originaldelar och -tillbehör. Partytältet får endast underhållas eller repareras av personer som är äldre än 8 år och under uppsikt.
- c) Använd inte tillbehör som inte tillhandahålls av leverantören. De kan utgöra en fara för användaren och skada partytältet.
- d) Använd partytältet endast för de ändamål som anges i denna bruksanvisning.
- e) Var medveten om de risker och konsekvenser som är förknippade med felaktig användning av partytältet. Felaktig användning av tältet kan leda till personskador och skador på produkten.
- f) Håll partytältet borta från öppen eld, tända cigaretter och alla andra värmekällor och/eller heta ytor.
- g) Partytältet är endast lämpligt för utomhusbruk. Använd inte tältet inomhus.
- h) Om partytältet lämnas utomhus under en längre tid kan det bildas kondens. Denna kondens kan samlas i sömmarna och bilda droppar, vilket får det att se ut som om tältet inte är vattentätt. Detta är inte fallet. Vi rekommenderar att partytältet förvaras när det inte används.
- i) Se till att partytältet är torrt innan du lägger det i transportväskan. Om tältet förvaras vått kan det mögla. Låt tältet torka, täckt och öppet, på en torr plats i 24 timmar innan du förvarar det.
- j) Partytältets tyg kan inte tvättas i maskin. Detta kan orsaka skador på tyget.
- k) Fäll ihop och förvara partytältet när det inte används.
- l) Tyget i detta partytält är inte brandhämmande/brandsäkert behandlat. Håll tältet borta från öppna lågor, tända cigaretter och andra värmekällor och/eller heta ytor.
- m) Partytältet får inte användas av barn. Användning av tältet är endast tillåten när en övervakare är närvarande och ansvarar för användarens säkerhet.
- n) Partytältet får inte användas av personer med fysisk eller psykisk funktionsnedsättning. Användning av tältet är endast tillåten när en övervakare är närvarande som ansvarar för användarens säkerhet.
- o) Låt inte barn leka med partytältet. Använd och förvara tältet oåtkomligt för barn.
- p) För att undvika personskador och skador på tältet får du inte låta någon klättra, sitta, stå eller klättra på tältet.
- q) Placera alltid partytältet på ett horisontellt, jämnt, stabilt och icke brännbart underlag.
- r) Det krävs minst två personer för att sätta upp och fälla ihop tältet.
- s) Kontrollera alltid att partytältet står stadigt och att alla delar är ordentligt fastsatta.
- t) Var noga med att öppna tältet försiktigt och gradvis för att undvika skador på tältet och personskador.
- u) Lämna inte partytältet permanent uppställt. Förvara tältet när det inte används för att förhindra skador och förlänga dess livslängd.
- v) Använd inte partytältet i kraftiga vindar, stormar, åskväder, kraftigt regn, snö, minusgrader eller andra svåra väderförhållanden. Detta kan skada tältet.
- w) Placera inte värmekällor som matlagingsutrustning och grillar i eller i närheten av tältet; detta kan orsaka brand och skador.
- x) Häng inte upp föremål i partytältets ram. Detta kan leda till att tältet välter eller böjs.



VARNING — Håll alla lågor och värmekällor borta från detta tältmaterial.



Håll utgångar fria.

2. MASKININFORMATION

Avsedd användning

Detta partytält för konsumenter är utformat för tillfällig användning vid olika festliga tillfällen, t.ex. trädgårdsfester, födelsedagar och familjesammankomster. Tältet ger ett effektivt skydd mot sol och regn, så att du och dina gäster kan njuta av evenemanget i lugn och ro. Partytältet är lätt att sätta upp och ta ner och är idealiskt för användning på plana och stabila ytor i din trädgård eller på annan privat plats

MEDFÖLJANDE TILLBEHÖR:

PT502XX / BEIGE / SVART / GRÅ / VIT

- 1x Förvaringsväska med hjul
- 8x Pinnar
- 4x Rep

S_PT502XX / BEIGE / SVART / GRÅ / VIT

- 1x Förvaringsväska med hjul
- 8x Pinnar
- 4x Rep
- 2x "Fönster"-sidopaneler (3 m)
- 2x Dörr-/väggsidopanel (4,5 m)

S2_PT502XX / BEIGE / SVART / GRÅ / VIT

- 1x Förvaringsväska med hjul
- 8x Pinnar
- 4x Rep
- 1x Hängränna
- 2x Sidoväggsavståndsdelar
- 2x Tältkopplingsavståndsdelar

S3_PT502XX / BEIGE / SVART / GRÅ / VIT

- 2x Förvaringsväska med hjul
- 16x Pinnar
- 8x Rep
- 1x Regnränna
- 2x Distanser för sidoväggar
- 2x Distanser för tältanslutning
- 4x "Fönster"-sidopaneler (3 m)
- 2x Dörr-/väggsidopanel (4,5 m)

TEKNISKA SPECIFIKATIONER

Modell nr.	PT502XX / S_PT502XX / S2_PT502XX / S3_PT502XX
Material i ram	Stål
Storlek på Ram	2900 x 2900 mm

Material för topplock	100% Oxford
Topplackets tjocklek	420 Denier
Beläggning på topplocket	PVC-beläggning
Topplackets sömmar är färdiga	Förstärkta PVC-sömmar
Vattentäthet	3000PA
Anslutning av sidovägg	Kardborreband i övre omslagskant
Material för pinnar	Stål
Material för rep	Polyester
Material för förvaring av tält	100% Oxford
Förvaringsväska för tält tjocklek	600 Denier
Tältets storlek (max utfällt)	295 x 445 x 345 cm

BESKRIVNING

Siffrorna i texten hänvisar till diagrammen på sidorna 2-12.

1. Förvaringsväska
2. Ram
3. Tak
4. Kardborreband på taket
5. Kardborreband i hörn
6. Karmhörn Kardborreband i hörn
7. Hörnlås
8. Fötter
9. Spänne
10. Spännare för spänne
11. Ramens tvärsnitt
12. Hörnanslutningspunkt vid sidoväggens marknivå
13. Ring
14. Sidopaneler
15. Dragkedjor i hörn
16. Distanser för tältanslutning
17. Regnränna
18. Distanser för sidoväggar
19. Vred för höjdjustering
20. Hål för höjdställning
21. Rep och skiftnyckel
22. Pinnar
23. Förvaringsväska för rep och pinnar
24. Sandsäckar
25. Anslutningspunkt för lina

3. MONTERING OCH DEMONTERING



VARNING Sätt inte upp partytältet vid dåliga väderförhållanden på grund av säkerhetsrisker. Vindar kan slita loss tältet, vilket kan orsaka personskador eller skador.



VARNING Det krävs alltid 2 personer för att sätta upp tältet.

Sätta upp tältet (fig. A, B, C, D, E, F, G, H, I, J, K, L, M, N, O)

- Ta ut ramen (2) ur tältförvaringsväskan (1).
- Placera ramen (2) med fötterna (8) mot marken i mitten av det önskade området.
- Ta tag i 2 motsatta hörn av ramen (2) och lyft upp ramen (2), dra ramen (2) bakåt tills den är halvt utfälld.
- Ta ut taket (3) ur tältets Förvaringsväska (1). Vik ut taket (3). Lägg det sedan över ramen. Se till att takets kardborreband (4) fäster vid ramens Karmhörn Kardborreband (6)
- Ta sedan två motsatta hörn och dra dem bakåt för att fälla ut ramen (2) till maximalt utfällt läge.
- Klicka in alla Hörnslås (7) i låst läge.
- Ta sedan två parallella fötter och håll dem mot marken genom att trycka lite på fötterna (8). Tryck upp tältets ram (2) tills den klickar i det första höjdläget.
- Flytta till de andra två fötterna som inte är utsträckta (8) och upprepa föregående steg.
- Kontrollera nu att tältfötternas stänger inte är böjda och montera fötterna (8) enligt bild J och K. Anslut spännet (9) och dra i spännaren för spänne (10) tills taket (3) rör sig över Ramens tvärsnitt (11). Dra inte åt spännet för hårt. Detta kan skada taket (3) eller ramen (2)

Montering av sidopanelerna (fig. A, B, C, D, O)

Endast för S_PT502XX och S3_PT502XX eller om du har köpt tillbehöret ART.NO **PT805AA** eller **PT815AA**

- För att montera sidopanelerna (14) ska du först fästa sidopanelerna på takets kardborreband (4).
- Se till att Dragkedjorna i hörnen (15) är placerade mot fötterna (8).
- Upprepa denna process för de andra sidopanelerna (14) som du vill ansluta.
- Montera gärna sidopanelerna (14) i valfri ordning för att skapa önskad uppställning.

Ta bort sidopanelerna (bild A, B, C, D, O)

Endast för S_PT502XX och S3_PT502XX eller om du har köpt tillbehöret ART.NO **PT805AA** eller **PT815AA**

- Dra upp dragkedjorna i hörnen (15) som är placerade mot fötterna (8) och öppna försiktigt anslutningarna.
- Lossa försiktigt sidopanelerna från takets kardborreband (4) genom att dra bort dem. Var försiktig så att du inte skadar kardborrebanden eller tyget.
- Upprepa denna process för alla andra sidopaneler (14) som du vill ta bort.
- Vik varje sidopanel prydligt efter borttagning för att undvika skrynklor, underlätta uppsättning nästa gång och se till att sidopanelerna får plats i tältets Förvaringsväska (1).
- Förvara Sidopanelerna på en torr och sval plats, helst i originalförvaringsväskan, så att de hålls i gott skick för framtida användning.

Koppla ihop två tält (fig. D)

ENDAST FÖR S2_PT502XX och S3_PT502XX eller om du har köpt tillbehöret ART.NO **PT814AA**

- Fäll ut två tält enligt beskrivningen i det första avsnittet
- Skruva loss de medföljande distanserna för tältanslutning (16). Lägg dem runt fötterna (8) och dra åt dem runt två parallella fötter (8).
- Rulla ut regnrännan (17) och fäst den på takets kardborreband (4) på båda tälten. På så sätt tätas mellanrummet.
- Använd de medföljande distanserna för sidoväggar (18) om du har köpt separata sidoväggar eller sidopaneler med myggnet. Lägg den rundade sidan av sidopanelens distans upp och använd blixtlåset för att fästa dem mellan tälten.

Fäll upp tältet (fig. L, M, N)

- Se till att tältet är rent och torrt innan det fälls ihop för att förhindra mögel under förvaringen.
- Koppla loss spännaren (9) och lossa spännaren för spänne (10) enligt bild J och K, så att taket (3) kan slappna av över Ramens tvärsnitt (11).
- Tryck på vreden för höjjustering (19) på fötterna (8) på ramen (2) för att sänka den från dess utdragna höjd. Börja med att ta två parallella fötter (8), tryck lätt uppåt för att frigöra låsen och sänk sedan försiktigt ramen till dess lägsta position.
- Flytta till de andra två parallella fötterna (8) och

upprepa föregående steg, se till att alla ben dras in jämnt.

- Lås upp alla hörnlås (7) så att ramen (2) kan fällas ihop smidigt.
- Ta tag i två motsatta hörn av ramen (2) och tryck dem mot varandra för att delvis fälla ihop tältet. Ramen bör börja kollapsa inåt.
- Ta försiktigt bort taket (3) från ramen (2). Lossa försiktigt takets kardborreband (4) från ramens Karmhörn Kardborreband (6). Vik ihop topplocket snyggt och lägg det i tältets Förvaringsväska (1).
- Fortsätt att skjuta ramen (2) inåt genom att ta två motsatta hörn och flytta dem mot varandra tills ramen är helt hopvikt.
- Lyft upp den hopfällda ramen (2) och se till att fötterna (8) pekar uppåt för att undvika skador.
- Placera den hopvikta ramen (2) i tältets Förvaringsväska (1) och se till att den sitter ordentligt fast.
- Dra upp dragkedjan i tältets Förvaringsväska (1) och förvara tältet på en sval, torr plats utan direkt solljus för att förlänga dess livslängd.

Anslutning av rep och pinnar (fig. A, B, C, D)

- Rulla ut repet och skiftnyckeln (21)
- Knyt fast den oknutna sidan av repet till Anslutningspunkten för lina. (25)
- Dra ut den nedre ögla på nyckeln och sätt en pinne genom ögla.
- Sätt sedan ner pinnaren med repet i marken, dra skiftnyckeln uppåt för att spänna repet.

Anslutning av sandsäckar (bild P)

Ingår ej. Artikel nr. **PT807AA**

- Fyll sandsäckarna (24) , med sand eller små stenar.
- Men Sandsäckarna runt fötterna (8) precis som visas på Fig. Q.

4. DRIFT

Användning av markfästet i hörnet av sidoväggen (Fig. B)

- För in en tältpinne genom ringen (13) för att stabilisera dörren vid blåsiga förhållanden.
- Ta bort tältpinne från markfästet (12) innan partytältet fälls ihop.

Justering av höjden (fig. L)

Justera tältets höjd till önskad position genom att lyfta upp ramen (2) något, trycka på vreden

för höjjustering (19) och placera dem i hålet för höjdställning (20).

5. UNDERHÅLL

Underhåll av tält - inspektion - förvaring

För att säkerställa tältets livslängd bör du rengöra det efter varje användning genom att torka av tyget med en mjuk, fuktig trasa. Låt tältet lufttorka helt innan du förvarar det för att förhindra mögeltillväxt. Använd inte kemikalier eller slipande material som kan skada tyget eller ramen.

Inspektera regelbundet alla komponenter, inklusive blixtlås, kardborreband och stolpar, för tecken på slitage eller skador.

Förvara tältet på en sval, torr plats utan direkt solljus för att förhindra blekning och nedbrytning av materialet. Rätt underhåll håller ditt tält i optimalt skick för framtida användning.

Före användning:

- **Kontrollera omdet finns skador:** Kontrollera alla delar av tältet, inklusive tyg, blixtlås, kardborreband och ram (2), med avseende på tecken på slitage eller skador. Reparera eventuella mindre skador eller byt ut skadade delar efter behov.
- **Rengör vid behov:** Om tältet har förvarats under en längre period, använd en mjuk trasa eller svamp utan kemikalier och ljummet vatten för att rengöra tältet, sidopanelerna och myggnäten. Skölj noga och låt alla delar torka helt.

Under användning:

- Övervaka väderförhållandena: Var försiktig vid hårt väder. Även om tältet ger skydd är det inte säkert att det klarar extrema förhållanden.

Efter användning:

- Demontera försiktigt: Se anvisningarna för nedmontering av tältet för att demontera tältet utan att forcera några delar och se till att ramen (2) och duken inte skadas.
- Rengör tältet: Avlägsna smuts, löv och skräp från tältduken och tillbehören innan du packar ihop tältet.
- Torka helt och hållet: Se till att alla komponenter är helt torra för att förhindra mögel under förvaringen.

Förvaring:

- Använd Förvaringsväska (1): Lägg alla tältkomponenter i den medföljande Förvaringsväskan för att skydda dem från damm och fysiska skador.
- Förvara på rätt sätt: Förvara tältet på en sval och torr plats, skyddad från direkt solljus och extrema temperaturer. Undvik att placera tunga föremål ovanpå det förvarade tältet för att förhindra deformation.

GARANTI

VONROC produkter är utvecklade enligt högsta kvalitetsstandard och garanteras fria från defekter i både material och utförande under den period som lagligen föreskrivs från och med datumet för det ursprungliga köpet. Om produkten skulle utveckla något fel under denna period på grund av defekt material och/eller utförande, kontakta VONROC direkt.

Följande omständigheter är undantagna från denna garanti:

- Reparationer och eller ändringar har utförts eller försökts utföras på maskinen av obehöriga serviceverkstäder;
- Normalt slitage;
- Verktyget har misshandlats, använts felaktigt eller underhållits på ett felaktigt sätt;
- Reservdelar som inte är original har använts.

Detta utgör den enda garanti som företaget lämnar, vare sig den är uttrycklig eller underförstådd. Det finns inga andra garantier uttryckta eller underförstådda som sträcker sig längre än vad som anges här, inklusive de underförstådda garantierna för säljbarhet och lämplighet för ett visst ändamål. VONROC ska inte i något fall vara ansvarigt för några tillfälliga skador eller följdskador. Återförsäljarens åtgärder ska begränsas till reparation eller utbyte av enheter eller delar som inte överensstämmer med kraven.

Produkten och användarhandboken kan komma att ändras. Specifikationerna kan ändras utan föregående meddelande.

1. SIKKERHEDSINSTRUKTIONER

Läs de vedlagte sikkerhedsadvarsler, de ekstra sikkerhedsadvarsler og instruktionerne. Hvis sikkerhedsadvarslerne og instruktionerne ikke følges, kan det resultere i elektrisk stød, brand og/eller alvorlig personskade. Gem sikkerhedsadvarslerne og instruktionerne til senere brug.

Følgende symboler bruges i brugervejledningen eller på produktet:



Læs brugervejledningen.

YDERLIGERE SIKKERHEDSADVARSLER FOR PARTYTELTE

- Hvis partyteltet ikke fungerer korrekt eller er blevet beskadiget, må du ikke bruge det.
- Før hver brug skal du kontrollere dele og tilbehør for skader eller slitage (revner/brud), der kan forringe funktionen. Hvis der konstateres skader, skal de udskiftes med originale dele og tilbehør. Partyteltet må kun vedligeholdes eller repareres af personer over 8 år og under opsyn.
- Brug ikke tilbehør, der ikke tilbydes af leverandøren. Det kan udgøre en fare for brugeren og beskadige partyteltet.
- Brug kun partyteltet til de formål, der er angivet i denne vejledning.
- Vær opmærksom på de risici og konsekvenser, der er forbundet med forkert brug af partyteltet. Forkert brug af teltet kan føre til personskade og beskadigelse af produktet.
- Hold partyteltet væk fra åben ild, tændte cigaretter og alle andre varmekilder og/eller varme overflader.
- Partyteltet er kun egnet til udendørs brug. Brug ikke teltet indendørs.
- Hvis partyteltet står udenfor i længere tid, kan der dannes kondens. Denne kondens kan samle sig ved sømmene og danne dråber, så det ser ud, som om teltet ikke er vandtæt. Det er ikke tilfældet. Vi anbefaler at opbevare partyteltet, når det ikke er i brug.
- Sørg for, at partyteltet er tørt, før du lægger det i transportkufferten. Opbevaring af teltet i våd tilstand kan forårsage skimmel. Lad teltet tørre, tildækket og åbent, på et tørt sted i 24 timer, før du opbevarer det.
- Partyteltets stof kan ikke vaskes i maskine. Det kan medføre skader på stoffet.

- k) Fold og opbevar partyteltet, når det ikke er i brug.
- l) Stoffet i dette partytelt er ikke brandhæmmende/brandsikkert behandlet. Hold teltet væk fra åben ild, tændte cigaretter og andre varmekilder og/eller varme overflader.
- m) Partyteltet må ikke bruges af børn. Brug af teltet er kun tilladt, når der er en opsynsmand til stede, som er ansvarlig for brugerens sikkerhed.
- n) Partyteltet må ikke bruges af personer med fysiske eller psykiske handicap. Brug af teltet er kun tilladt, når der er en tilsynsførende til stede, som er ansvarlig for brugerens sikkerhed.
- o) Lad ikke børn lege med festteltet. Brug og opbevar teltet utilgængeligt for børn.
- p) For at undgå personskade og beskadigelse af teltet må ingen klatre, sidde, stå eller klatre på teltet.
- q) Placer altid partyteltet på et vandret, jævnt, stabilt og ikke-brændbart underlag.
- r) Det kræver mindst to personer at sætte teltet op og folde det sammen.
- s) Kontrollér altid, at partyteltet står fast, og at alle dele er forsvarligt fastgjort.
- t) Sørg for at åbne teltet forsigtigt og gradvist for at undgå skader på teltet og personskader.
- u) Lad ikke partyteltet stå permanent opstillet. Opbevar teltet, når det ikke er i brug, for at undgå skader og forlænge dets levetid.
- v) Brug ikke partyteltet i kraftig blæst, storm, tordenvejr, kraftig regn, sne, frostgrader eller under vanskelige vejrforhold. Det kan beskadige teltet.
- w) Anbring ikke varmekilder som f.eks. kogeudstyr og grill i eller i nærheden af teltet; det kan forårsage brand og skader.
- x) Hæng ikke genstande op i rammen på partyteltet. Det kan få teltet til at vælte eller bøje.



ADVARSEL — Hold alle flammer og varmekilder væk fra dette teltstof.



Hold udgange fri.

2. MASKININFORMATION

Tilsigtet brug

Dette festtelt til forbrugere er designet til midlertidig brug ved forskellige festlige lejligheder, f.eks.

havefester, fødselsdage og familiesammenkomster. Teltet giver effektiv beskyttelse mod sol og regn, så du og dine gæster kan nyde begivenheden i ro og mag. Partyteltet er nemt at sætte op og tage ned og er ideelt til brug på flade og stabile overflader i din have eller et andet privat sted

MEDFØLGENDE TILBEHØR:

PT502XX / BEIGE / SORT / GRÅ / HVID

- 1x Opbevaringstaske med hjul
- 8x Pinde
- 4x Reb

S_PT502XX / BEIGE / SORT / GRÅ / HVID

- 1x Opbevaringstaske med hjul
- 8x Pinde
- 4x Reb
- 2x "Vindue"-sidepaneler (3 m)
- 2x Dør-/vægsidepanel (4,5 m)

S2_PT502XX / BEIGE / SORT / GRÅ / HVID

- 1x Opbevaringstaske med hjul
- 8x Pinde
- 4x Reb
- 1x Tagrende
- 2x Sidevægafstandsstykker
- 2x Teltforbindelses-afstandsstykker

S3_PT502XX / BEIGE / SORT / GRÅ / HVID

- 2x Opbevaringstaske med hjul
- 16x Pinde
- 8x Reb
- 1x Tagrende
- 2x Afstandsstykker til sidevægge
- 2x Afstandsstykker til teltforbindelse
- 4x "Vindue"-sidepaneler (3 m)
- 2x Dør-/vægsidepanel (4,5 m)

TEKNISKE SPECIFIKATIONER

Model nr.	PT502XX / S_PT502XX / .. S2_PT502XX / S3_PT502XX
Materiale til ramme	Stål
Ramme størrelse	2900 x 2900 mm
Materiale til topdæksel	100% Oxford
Topdækslets tykkelse	420 Denier
Belægning på topdækslet	PVC-belægning
Sømmen på topdækslet er færdig	Forstærkede PVC-sømme

Vandtæthed	3000PA
Tilslutning af sidevæg	Velcro i øverste omslagskant
Materiale til pinde	Stål
Materiale til reb	Polyester
Materiale til opbevaring af telt	100% Oxford
Opbevaringstaske til telt tykkelse	600 denier
Teltstørrelse (maks. udfoldet)	295 x 445 x 345 cm

BESKRIVELSE

Numrene i teksten henviser til diagrammerne på side 2-12.

1. Opbevaringstaske
2. Ramme
3. Taget
4. Velcro på taget
5. Velcro i hjørnet
6. Velcro i hjørnet af rammen
7. Hjørnelåse
8. Fødder
9. Spænde
10. Spændebånd til at spænde med
11. Tværsnit af ramme
12. Hjørneforbindelsespunkt ved sidevæggens bund
13. Ring
14. Sidepaneler
15. Lynlåse i hjørnerne
16. Afstandsstykker til teltforbindelse
17. Tagrende
18. Afstandsstykker til sidevægge
19. Knopper til højdejustering
20. Hul til højdeindstilling
21. Reb og skruenøgle
22. Pinde
23. Opbevaringstaske med reb og pløkker
24. Sandsække
25. Tilslutningspunkt for reb

3. SAMLING OG ADSKILLELSE



ADVARSEL Sæt ikke partyteltet op i dårligt vejr på grund af sikkerhedsrisici. Vinden kan rive teltet løs, hvilket kan forårsage personskade.



ADVARSEL Det kræver altid 2 personer at sætte teltet op.

Udfoldning af teltet (fig. A, B, C, D, E, F, G, H, I, J, K, L, M, N, O)

- Tag rammen (2) ud af teltets opbevaringstaske (1).
- Placer rammen (2) med fødderne (8) mod jorden i midten af det ønskede område.
- Tag 2 modsatte hjørner af rammen (2), og løft rammen (2) op, træk rammen (2) bagud, indtil den er halvt udfoldet.
- Tag taget (3) ud af teltets Opbevaringstaske (1). Fold taget (3) ud. Læg det derefter over rammen. Sørg for, at tagets velcro (4) sidder fast på velcroen i hjørnet af rammen (6)
- Tag derefter to modsatte hjørner og træk dem bagud for at folde rammen (2) ud i den maksimalt udstrakte position.
- Klik alle Hjørnelåsene (7) ind i deres låste position.
- Tag derefter to parallelle fødder, og hold dem fast i jorden ved at trykke lidt på fødderne (8). Tryk teltrammen (2) op, indtil den klikker i den første højdeposition.
- Flyt til de to andre ikke udstrakte fødder (8), og gentag det foregående trin.
- Sørg nu for, at teltføddernes stænger ikke er bøje, og saml fødderne (8) som vist på figur J og K. Tilslut spændet (9), og træk i spændebåndet (10), indtil taget (3) bevæger sig hen over Tværsnittet af rammen (11). Spændet må ikke strammes for meget. Det kan beskadige taget (3) eller rammen (2)

Montering af sidepanelerne (fig. A, B, C, D, O)

Kun til S_PT502XX og S3_PT502XX eller hvis du har købt tilbehøret ART.NO **PT805AA** eller **PT815AA**

- For at montere sidepanelerne (14) skal du først sætte sidepanelerne fast på tagets velcro (4).
- Sørg for, at lynlåsene i hjørnerne (15) er placeret mod fødderne (8).
- Gentag denne proces for de andre sidepaneler (14), du vil forbinde.
- Du er velkommen til at montere sidepanelerne (14) i en hvilken som helst rækkefølge for at skabe den ønskede opsætning.

Fjernelse af sidepanelerne (fig. A, B, C, D, O)

Kun til S_PT502XX og S3_PT502XX eller hvis du har købt tilbehøret ART.NO **PT805AA** eller **PT815AA**

- Lyn lynlåsene i hjørnerne (15), der er placeret mod fødderne (8), og åbn forsigtigt forbindelserne.
- Løsn forsigtigt sidepanelerne fra tagets velcro (4) ved at trække dem væk. Pas på ikke at beskadige velcroen eller stoffet.
- Gentag denne proces for alle andre sidepaneler (14), du vil fjerne.
- Fold hvert sidepanel pænt, når det er taget af, så det ikke krøller, så det er nemt at sætte op næste gang, og så du er sikker på, at sidepanelerne passer ind i teltets opbevaringstaske (1).
- Opbevar sidepanelerne på et tørt og køligt sted, helst i den originale opbevaringspose, så de forbliver i god stand til fremtidig brug.

Sammenkobling af to telte (fig. D)

KUN TIL S2_PT502XX og S3_PT502XX eller hvis du har købt tilbehøret ART.NO **PT814AA**

- Fold to telte ud som beskrevet i første afsnit
- Skru de medfølgende Afstandsstykker til teltforbindelse (16) af. Sæt dem rundt om fødderne (8), og stram dem rundt om to parallelle fødder (8).
- Rul tagrenden (17) ud, og sæt den fast på tagets velcro (4) på begge telte. Så bliver hullet imellem dem forseglet.
- Brug de medfølgende afstandsstykker til sidevægge (18), hvis du har købt separate sidevægge eller sidepaneler med myggenet. Sæt den afrundede side af sidepanelets afstandsstykke op, og brug lynlåsen til at fastgøre dem mellem teltene.

Foldning af teltet (fig. L, M, N)

- Sørg for, at teltet er rent og tørt, før du folder det sammen, så du undgår mug og skimmel under opbevaringen.
- Frakobl spændet (9), og løsn Spændebåndet (10) som vist på figur J og K, så taget (3) kan slappe af over Tværsnittet af rammen (11).
- Tryk på knopperne til højdejustering (19) på fødderne (8) på rammen (2) for at sænke den fra sin udstrakte højde. Start med at tage to parallelle fødder (8), tryk let opad for at frigøre låsene, og sænk derefter forsigtigt rammen til dens laveste position.

- Flyt til de to andre parallelle fødder (8), og gentag det foregående trin, og sørg for, at alle ben er trukket jævnt ind.
- Lås alle hjørnelåsene (7) op, så rammen (2) kan foldes jævnt.
- Tag to modsatte hjørner af rammen (2) og skub dem mod hinanden for at folde teltet delvist sammen. Rammen skal begynde at falde sammen indad.
- Fjern forsigtigt taget (3) fra rammen (2). Løsn forsigtigt tagets velcro (4) fra rammens velcro i hjørnet af rammen (6). Fold taget pænt sammen, og læg det i teltets Opbevaringstaske (1).
- Fortsæt med at skubbe rammen (2) indad ved at tage to modsatte hjørner og flytte dem mod hinanden, indtil rammen er foldet helt sammen.
- Løft den sammenfoldede ramme (2), og sørg for, at fødderne (8) peger opad for at undgå skader.
- Læg det sammenfoldede stel (2) i teltets Opbevaringstaske (1), og sørg for, at det sidder godt fast.
- Luk opbevaringstasken (1), og opbevar teltet på et køligt, tørt sted uden direkte sollys for at forlænge dets levetid.

Tilslutning af reb og pinde (fig. A, B, C, D)

- Rul rebet og skruenøglen ud (21)
- Bind den uknyttede side af rebet til Tilslutningspunktet for reb. (25)
- Træk den nederste lække på nøglen ud, og sæt en pind gennem lækken.
- Sæt derefter pinden med rebet forbundet i jorden, og træk nøglen opad for at give rebet spænding.

Tilslutning af sandsække (fig. P)

IKKE inkluderet. Artikel nr. **PT807AA**

- Fyld sandsækkene (24), med sand eller små sten.
- Men sandsækkene omkring fødderne (8) ligesom vist på fig. Q.

4. DRIFT**Brug af jordforbindelsespunktet i hjørnet af sidevæggen (Fig. B)**

- Indsæt en pløk gennem ringen (13) for at stabilisere døren i blæsende vejr.
- Fjern pløkken fra jordforbindelsespunktet (12), før festteltet foldes sammen.

Justering af højden (fig. L)

Juster teltets højde til den ønskede position ved at løfte rammen (2) lidt, trykke på knopperne til højdejustering (19) og placere dem i hullet til den ønskede højdeindstilling (20).

5. VEDLIGEHOVELSE**Teltvedligeholdelse - inspektion - opbevaring**

For at sikre dit telts levetid skal du rengøre det efter hver brug ved at tørre stoffet af med en blød, fugtig klud. Lad teltet lufttørre helt, før du opbevarer det for at forhindre mug og skimmelvækst. Brug ikke kemikalier eller slibende materialer, der kan beskadige stoffet eller rammen.

Efterse regelmæssigt alle komponenter, herunder lynlåse, velcrobånd og stænger, for tegn på slitage eller skader.

Opbevar teltet på et køligt, tørt sted væk fra direkte sollys for at forhindre falmning og nedbrydning af materialet. Korrekt vedligeholdelse holder teltet i optimal stand til fremtidig brug.

Før brug:

- **Undersøg for skader:** Tjek alle teltets komponenter, herunder stof, lynlåse, velcro og ramme (2), for tegn på slitage eller skader. Reparer eventuelle mindre problemer, eller udskift beskadigede dele efter behov.
- **Rengør om nødvendigt:** Hvis teltet har været opbevaret i en længere periode, skal du bruge en blød klud eller svamp uden kemikalier og lunken vand til at rengøre teltet, sidepaneler og myggenet. Skyl grundigt, og lad alle dele tørre helt.

Under brug:

- Overvåg vejrforholdene: Vær forsigtig med hårdt vejr. Selv om teltet giver ly, er det ikke sikkert, at det kan modstå ekstreme forhold.

Efter brug:

- Skil teltet forsigtigt ad: Se foldevejledningen for at skille teltet ad uden at tvinge nogen dele, og sørg for, at rammen (2) og stoffet ikke bliver beskadiget.
- Rengør teltet: Fjern snavs, blade og skidt fra teltdugen og tilbehøret, før du pakker det ned.
- Tør helt: Sørg for, at alle komponenter er helt tørre for at undgå mug og skimmel under opbevaring.

Opbevaring:

- Brug opbevaringstasken (1): Læg alle teltets komponenter i den medfølgende opbevaringstaske for at beskytte dem mod støv og fysiske skader.
- Opbevares korrekt: Opbevar teltet på et køligt, tørt sted væk fra direkte sollys og ekstreme temperaturer. Undgå at placere tunge genstande oven på det opbevarede telt for at forhindre deformation.

GARANTI

VONROC-produkter er udviklet efter de højeste kvalitetsstandarder og er garanteret fri for fejl i både materialer og udførelse i den periode, der er lovligt fastsat fra datoen for det oprindelige køb. Hvis produktet udvikler fejl i løbet af denne periode på grund af defekt materiale og/eller udførelse, skal du kontakte VONROC direkte.

Følgende omstændigheder er udelukket fra denne garanti:

- Der er foretaget eller forsøgt foretaget reparationer og/eller ændringer på maskinen af uautoriserede servicecentre;
- Normal slitage;
- Værktøjet er blevet misbrugt, anvendt forkert eller vedligeholdt forkert;
- Der er brugt uoriginale reservedele.

Dette udgør den eneste garanti, der gives af virksomheden, enten udtrykkeligt eller underforstået. Der er ingen andre udtrykkelige eller underforståede garantier, som rækker ud over det, der står heri, herunder de underforståede garantier for salgbarhed og egnethed til et bestemt formål. VONROC kan under ingen omstændigheder holdes ansvarlig for tilfældige skader eller følgeskader. Forhandlerens beføjelser er begrænset til reparation eller udskiftning af enheder eller dele, der ikke er i overensstemmelse med kravene.

Der tages forbehold for ændringer af produktet og brugervejledningen. Specifikationer kan ændres uden yderligere varsel.

1. INSTRUKCJE BEZPIECZEŃSTWA

Należy przeczytać załączone ostrzeżenia dotyczące bezpieczeństwa, dodatkowe ostrzeżenia dotyczące bezpieczeństwa oraz instrukcje. Niezastosowanie się do ostrzeżeń dotyczących bezpieczeństwa i instrukcji może spowodować porażenie prądem elektrycznym, pożar i/lub poważne obrażenia. Zachowaj ostrzeżenia dotyczące bezpieczeństwa i instrukcje do wykorzystania w przyszłości.

Poniższe symbole są używane w instrukcji obsługi lub na produkcie:



Przeczytaj instrukcję obsługi.

DODATKOWE OSTRZEŻENIA DOTYCZĄCE BEZPIECZEŃSTWA DLA NAMIOTÓW IMPREZOWYCH

- a) Jeśli namiot imprezowy nie działa prawidłowo lub został uszkodzony, nie należy go używać.
- b) Przed każdym użyciem należy sprawdzić części i akcesoria pod kątem uszkodzeń lub zużycia (pęknięć), które mogłyby negatywnie wpłynąć na ich działanie. W przypadku stwierdzenia jakichkolwiek uszkodzeń należy wymienić je na oryginalne części i akcesoria. Namiot imprezowy może być konserwowany lub naprawiany wyłącznie przez osoby starsze niż 8 lat i pod nadzorem.
- c) Nie używaj akcesoriów, które nie są oferowane przez dostawcę. Mogą one stanowić zagrożenie dla użytkownika i uszkodzić namiot imprezowy.
- d) Namiotu imprezowego należy używać wyłącznie do celów wskazanych w niniejszej instrukcji.
- e) Należy być świadomym ryzyka i konsekwencji związanych z nieprawidłowym użytkowaniem namiotu imprezowego. Niewłaściwe użytkowanie namiotu może prowadzić do obrażeń ciała i uszkodzenia produktu.
- f) Namiot imprezowy należy trzymać z dala od otwartego ognia, zapalonych papierosów i wszelkich innych źródeł ciepła i/lub gorących powierzchni.
- g) Namiot imprezowy nadaje się wyłącznie do użytku na zewnątrz. Nie należy używać namiotu w pomieszczeniach.
- h) Jeśli namiot imprezowy zostanie pozostawiony na zewnątrz przez dłuższy czas, może dojść do kondensacji pary wodnej. Kondensat może gromadzić się na szwach i tworzyć krople, przez co wydaje się, że namiot nie jest wodoodporny. Nie jest to prawdą. Zalecamy przechowywanie namiotu imprezowego, gdy nie jest używany.
 - i) Przed umieszczeniem namiotu imprezowego w futerałe należy upewnić się, że jest on suchy. Przechowywanie namiotu w stanie mokrym może spowodować pleśń. Namiot powinien wyschnąć, przykryty i otwarty, w suchym miejscu przez 24 godziny przed przechowywaniem.
 - j) Tkaniny namiotu imprezowego nie można prać w palce. Może to spowodować uszkodzenie tkaniny.
 - k) Składanie i przechowywanie namiotu imprezowego, gdy nie jest używany.
 - l) Tkanina tego namiotu imprezowego nie jest ognioodporna. Namiot należy trzymać z dala od otwartego ognia, zapalonych papierosów i innych źródeł ciepła i/lub gorących powierzchni.
 - m) Namiot imprezowy nie powinien być używany przez dzieci. Korzystanie z namiotu jest dozwolone wyłącznie w obecności opiekuna odpowiedzialnego za bezpieczeństwo użytkownika.
 - n) Z namiotu imprezowego nie mogą korzystać osoby niepełnosprawne fizycznie lub umysłowo. Korzystanie z namiotu jest dozwolone wyłącznie w obecności opiekuna odpowiedzialnego za bezpieczeństwo użytkownika.
 - o) Nie pozwalaj dzieciom bawić się namiotem imprezowym. Namiotu należy używać i przechowywać poza zasięgiem dzieci.
 - p) Aby uniknąć obrażeń ciała i uszkodzenia namiotu, nie zezwalaj nikomu na wspinanie się, siadanie, stawanie lub wchodzenie na namiot.
 - q) Namiot imprezowy należy zawsze umieszczać na poziomej, równej, stabilnej i niepalnej powierzchni.
 - r) Do rozłożenia i złożenia namiotu potrzeba co najmniej dwóch osób.
 - s) Zawsze sprawdzaj, czy namiot imprezowy stoi stabilnie, a wszystkie jego części są dobrze zamocowane.
 - t) Namiot należy otwierać ostrożnie i stopniowo, aby uniknąć uszkodzenia namiotu i obrażeń ciała.
 - u) Nie pozostawiaj namiotu imprezowego rozstawionego na stałe. Przechowuj namiot, gdy nie jest używany, aby zapobiec uszkodzeniom i przedłużyć jego żywotność.
 - v) Nie używaj namiotu imprezowego podczas silnego wiatru, burzy, burzy z piorunami, ule-

wnego deszczu, śniegu, ujemnych temperatur lub trudnych warunków pogodowych. Może to spowodować uszkodzenie namiotu.

- w) Nie należy umieszczać źródeł ciepła, takich jak urządzenia do gotowania i grille, w namiocie lub w jego pobliżu; może to spowodować pożar i uszkodzenia.
- x) Nie należy wieszac przedmiotów na ramie namiotu imprezowego. Może to spowodować przewrócenie się lub wygięcie namiotu.



OSTRZEŻENIE — Trzymać wszelkie płomienie i źródła ciepła z dala od tej tkaniny namiotu.



Utrzymuj wyjścia wolne.

2. INFORMACJE O MASZYNIE

Przeznaczenie

Ten namiot imprezowy dla konsumentów jest przeznaczony do tymczasowego użytku podczas różnych uroczystości, takich jak przyjęcia w ogrodzie, urodziny i spotkania rodzinne. Namiot ten zapewnia skuteczną ochronę przed słońcem i deszczem, dzięki czemu Ty i Twoi goście możecie cieszyć się imprezą w komfortowych warunkach. Namiot imprezowy jest łatwy w montażu i demontażu i idealnie nadaje się do użytku na płaskich i stabilnych powierzchniach w ogrodzie lub innej prywatnej lokalizacji

DOŁĄCZONE AKCESORIA:

PT502XX / BEŻOWY / CZARNY / SZARY / BIAŁY

- 1x Torba do przechowywania z kółkami
- 8x Kołki
- 4x Liny

S_PT502XX / BEŻOWY / CZARNY / SZARY / BIAŁY

- 1x Torba do przechowywania z kółkami
- 8x Kołki
- 4x Liny
- 2x Bocznych paneli „okno” (3 m)
- 2x Boczny panel drzwi/ściana (4,5 m)

S2_PT502XX / BEŻOWY / CZARNY / SZARY / BIAŁY

- 1x Torba do przechowywania z kółkami
- 8x Kołki
- 4x Liny
- 1x Rynna
- 2x Dystanse ściany bocznej
- 2x Dystanse do połączenia namiotu

S3_PT502XX / BEŻOWY / CZARNY / SZARY / BIAŁY

- 2x Torba do przechowywania z kółkami
- 16x Kołki
- 8x Liny
- 1x Rynna deszczowa
- 2x Elementy dystansowe ścian bocznych
- 2x Elementy dystansowe połączenia namiotu
- 4x Bocznych paneli „okno” (3 m)
- 2x Boczny panel drzwi/ściana (4,5 m)

SPECYFIKACJA TECHNICZNA

Nr modelu.	PT502XX / S_PT502XX / S2_PT502XX / S3_PT502XX
Materiał ramy	Stal
Rozmiar ramy	2900 x 2900 mm
Materiał górnej pokrywy	100% Oxford
Grubość górnej pokrywy	420 Denier
Powłoka pokrywy górnej	Powłoka PVC
Wykończenie górnego szwu pokrywy	Wzmocnione szwy z PVC
Wodoodporność	3000PA
Połączenie ściany bocznej	Rzep w górnej krawędzi okładki
Materiał Kołki	Stal
Materiał liny	Poliester
Materiał do przechowywania namiotu	100% Oxford
Torba do przechowywania namiotu grubość	600 Denier
Rozmiar namiotu (maks. po rozłożeniu)	295 x 445 x 345 cm

OPIS

Numery w tekście odnoszą się do schematów na stronach 2-12.

1. Torba do przechowywania
2. Rama
3. Dach
4. Rzep na dachu
5. Narożny rzep
6. Narożnik ramy na rzep
7. Zamki narożne
8. Stopy
9. Klamra
10. Napinacz klamry

11. Przekrój poprzeczny ramy
12. Punkt narożnego połączenia przy podłożu ściany bocznej
13. Pierścień
14. Panele boczne
15. Narożne zamki błyskawiczne
16. Elementy dystansowe połączenia namiotu
17. Rynna deszczowa
18. Elementy dystansowe ścian bocznych
19. Pokręta regulacji wysokości
20. Otwór do ustawiania wysokości
21. Lina i klucz
22. Kołki
23. Torba do przechowywania liny i kołków
24. Worki z piaskiem
25. Punkt podłączenia liny

3. MONTAŻ I DEMONTAŻ



OSTRZEŻENIE Nie należy rozstawiać namiotu imprezowego w złych warunkach pogodowych ze względu na zagrożenie bezpieczeństwa. Wiatr może rozerwać namiot, co może spowodować obrażenia ciała lub uszkodzenia.



OSTRZEŻENIE Do rozstawienia namiotu zawsze potrzebne są 2 osoby.

Rozkładanie namiotu (rys. A, B, C, D, E, F, G, H, I, J, K, L, M, N, O)

- Wyjmij ramę (2) z torby do przechowywania namiotu (1).
- Ustaw Ramę (2) stopami (8) w kierunku podłoża na środku żądanego obszaru.
- Chwyć 2 przeciwległe rogi ramy (2) i podnieś ramę (2) do góry, pociągnij ramę (2) do tyłu, aż rozłoży się do połowy.
- Wyjmij dach (3) z torby do przechowywania namiotu (1). Rozłóż dach (3). Następnie nałóż go na Ramę. Upewnij się, że rzep na dachu (4) przylega do rzepu w Narożniku ramy na rzep (6)
- Następnie chwyć dwa przeciwległe rogi i pociągnij je do tyłu, aby rozłożyć ramę (2) do maksymalnie wysuniętej pozycji.
- Ustaw wszystkie zamki narożne (7) w pozycji zablokowanej.
- Następnie weź dwie równoległe stopy, przytrzymaj je przy podłożu wywierając niewielki nacisk na stopy (8). Nacisnąć ramę namiotu (2) w górę, aż zatrzaśnie się w pierwszej pozycji wysokości.
- Przejdź do pozostałych dwóch niewyciągniętych

Stopy (8) i powtórzyc poprzedni krok.

- Teraz upewnij się, że tyczki stóp namiotu nie są wygięte i zmontuj stopy (8), jak pokazano na rysunku J i K. Podłącz klamrę (9) i pociągnij napinacz klamry (10), aż dach (3) przesunie się po przekroju poprzecznym ramy (11). Nie należy zbyt mocno napinać klamry. Może to spowodować uszkodzenie dachu (3) lub ramy (2)

Montaż paneli bocznych (rys. A, B, C, D, O)

Tylko dla S_PT502XX i S3_PT502XX lub jeśli kupili Państwo akcesorium ART.NO **PT805AA** lub **PT815AA**

- Aby zamontować panele boczne (14) należy najpierw przykleić panele boczne do rzepu na dachu (4).
- Upewnij się, że Narożne zamki błyskawiczne (15) są umieszczone przy stopach (8).
- Powtórz ten proces dla pozostałych paneli bocznych (14), które chcesz połączyć.
- Panele boczne (14) można montować w dowolnej kolejności, aby uzyskać pożądaną konfigurację.

Zdejmowanie paneli bocznych (rys. A, B, C, D, O)

Tylko dla S_PT502XX i S3_PT502XX lub jeśli kupili Państwo akcesorium ART.NO **PT805AA** lub **PT815AA**

- Rozpiąć narożne zamki błyskawiczne (15) umieszczone przy stopach (8), ostrożnie otwierając połączenia.
- Delikatnie odłącz panele boczne od rzepów na dachu (4), odklejając je. Uważaj, aby nie uszkodzić rzepów ani tkaniny.
- Powtórz tę czynność dla pozostałych paneli bocznych (14), które chcesz zdjąć.
- Złóż starannie każdy panel boczny po zdjęciu, aby zapobiec marszczeniu, ułatwić montaż następnym razem i upewnij się, że panele boczne zmieszczą się w torbie do przechowywania namiotu (1).
- Panele boczne należy przechowywać w suchym, chłodnym miejscu, najlepiej w oryginalnej torbie do przechowywania, aby zachować je w dobrym stanie do przyszłego użytku.

Łączenie ze sobą dwóch namiotów (rys. D)

TYLKO DLA S2_PT502XX i S3_PT502XX lub jeśli kupili Państwo akcesorium ART.NO **PT814AA**

- Rozłóż dwa namioty zgodnie z opisem w pierwszej sekcji
- Odkręć dostarczone elementy dystansowe połączenia namiotu (16). Umieść je wokół Stopy (8) i dokręć je wokół dwóch równoległych Stop (8).
- Rozwiń rynnę deszczową (17) i przyklej ją do rzepu na dachu (4) obu namiotów. W ten sposób szczelina między nimi zostanie uszczelniona.
- Użyj dostarczonych elementów dystansowych ścian bocznych (18), jeśli zakupiłeś oddzielne ściany boczne lub panele boczne z moskitierą. Umieść zaokrągloną stronę przekładki panelu bocznego do góry, użyj zamka błyskawicznego, aby przymocować je między namiotami.

Składanie namiotu (rys. L, M, N)

- Upewnij się, że namiot jest czysty i suchy przed złożeniem, aby zapobiec powstawaniu pleśni podczas przechowywania.
- Odłączyć kłamerę (9) i poluzować Napinacz kłamy (10), jak pokazano na rysunkach J i K, pozwalając dachowi (3) rozluźnić się na przekroju poprzecznym ramy (11).
- Nacisnąć pokrętkę regulacji wysokości (19) na stopach (8) ramy (2), aby obniżyć ją z wyśuniętej wysokości. Zaczynaj od ujęcia dwóch równoległych stopek (8), wywierając lekki nacisk w górę w celu odblokowania blokad, a następnie delikatnie opuść ramę do najniższego położenia.
- Przejdź do pozostałych dwóch równoległych nóżek (8) i powtórz poprzedni krok, upewniając się, że wszystkie nóżki zostały równomiernie wsunięte.
- Odblokuj wszystkie zamki narożne (7), aby umożliwić płynne złożenie ramy (2).
- Chwyć dwa przeciwległe rogi stelaża (2) i popchnij je do siebie, aby częściowo złożyć namiot. Rama powinna zacząć składać się do środka.
- Ostrożnie zdejmij dach (3) z ramy (2). Delikatnie odepnij rzep na dachu (4) od rzepu na narożniku ramy (6). Złóż starannie górną pokrywę i umieść ją w torbie do przechowywania namiotu (1).
- Kontynuuj popychanie ramy (2) do wewnątrz, chwytając za dwa przeciwległe rogi i przesuując je do siebie, aż rama zostanie całkowicie złożona.
- Podnieść złożoną Ramę (2) i upewnij się, że nóżki (8) są skierowane do góry, aby zapobiec

uszkodzeniu.

- Umieść złożony stelaż (2) w torbie do przechowywania namiotu (1), upewniając się, że jest dobrze dopasowany.
- Zapnij torbę do przechowywania namiotu (1) i przechowuj namiot w chłodnym, suchym miejscu z dala od bezpośredniego światła słonecznego, aby przedłużyć jego żywotność.

Łączenie lin i kołków (rys. A, B, C, D)

- Rozwiń linę i klucz (21)
- Przywiązać niezwiązaną stronę liny do punktu podłączenia liny. (25)
- Wyciągnij dolną pętlę klucza i przełóż przez nią kołek.
- Następnie wbij kołek z podłączoną liną w ziemię, pociągnij klucz do góry, aby naprężyć linę.

Podłączanie worków z piaskiem (rys. P)

NIE dołączone. Nr artykułu. **PT807AA**

- Napelnij worki z piaskiem (24) piaskiem lub małymi kamieniami.
- Worki z piaskiem wokół stóp (8), tak jak pokazano na Rys. Q.

4. DZIAŁANIE

Użycie narożnego punktu mocowania do podłoża w ścianie bocznej (rys. B)

- Wsuń śledź przez pierścień (13), aby ustabilizować drzwi przy wietrznej pogodzie.
- Wsuń śledź z punktu mocowania do podłoża (12) przed złożeniem namiotu imprezowego.

Regulacja wysokości (rys. L)

Wyreguluj wysokość namiotu do żądanej pozycji, lekko unosząc ramę (2), wciskając pokrętkę regulacji wysokości (19) i umieszczając je w żądanym otworze do ustawiania wysokości (20).

5. KONSERWACJA

Konserwacja namiotu - kontrola - przechowywanie

Aby zapewnić długą żywotność namiotu, należy czyścić go po każdym użyciu, przecierając materiałem miękką, wilgotną szmatką. Przed przechowywaniem należy pozostawić namiot do całkowitego wyschnięcia, aby zapobiec rozwojowi pleśni. Nie używaj środków chemicznych ani materiałów ściernych, które mogłyby uszkodzić tkaninę lub ramę.

Regularnie sprawdzaj wszystkie elementy, w tym zamki błyskawiczne, paski na rzepy i kijki, pod kątem oznak zużycia lub uszkodzeń.

Namiot należy przechowywać w chłodnym, suchym miejscu z dala od bezpośredniego światła słonecznego, aby zapobiec blaknięciu i degradacji materiału. Właściwa konserwacja utrzyma namiot w optymalnym stanie do przyszłego użytku.

Przed użyciem:

- **Sprawdzić pod kątem uszkodzeń:** Sprawdź wszystkie elementy namiotu, w tym materiał, zamki błyskawiczne, rzepy i ramę (2), pod kątem oznak zużycia lub uszkodzeń. W razie potrzeby napraw drobne usterki lub wymień uszkodzone części.
- **W razie potrzeby wyczyść:** Jeśli namiot był przechowywany przez dłuższy czas, użyj miękkiej szmatki lub gąbki bez żadnych środków chemicznych i letniej wody, aby wyczyścić namiot, panele boczne i moskitiery. Dokładnie spłucz i pozostaw wszystkie elementy do całkowitego wyschnięcia.

Podczas użytkowania:

- Monitoruj warunki pogodowe: Należy uważać na trudne warunki pogodowe. Namiot zapewnia schronienie, ale może nie wytrzymać ekstremalnych warunków.

Po użyciu:

- Ostrożny demontaż: Zapoznaj się z instrukcją składania, aby zdemontować namiot bez forsowania jakichkolwiek części, upewniając się, że rama (2) i tkanina nie zostały uszkodzone.
- Wyczyść namiot: Przed spakowaniem należy usunąć brud, liście lub zanieczyszczenia z tkaniny namiotu i akcesoriów.
- Całkowicie wysuszyć: Upewnij się, że wszystkie elementy są całkowicie suche, aby zapobiec powstawaniu pleśni podczas przechowywania.

Przechowywanie:

- Użyj Torby do przechowywania (1): Umieść wszystkie elementy namiotu w dostarczonej torbie do przechowywania, aby chronić je przed kurzem i uszkodzeniami fizycznymi.
- Właściwe przechowywanie: Namiot należy przechowywać w chłodnym, suchym miejscu, z dala od bezpośredniego światła słonecznego i ekstremalnych temperatur. Unikaj umieszczania

ciężkich przedmiotów na przechowywanym namiocie, aby zapobiec jego deformacji.

GWARANCJA

Produkty VONROC są opracowywane zgodnie z najwyższymi standardami jakości i są objęte gwarancją braku wad materiałowych i wykonawczych przez prawnie określony okres od daty pierwotnego zakupu. Jeśli w tym okresie produkt ulegnie awarii z powodu wadliwego materiału i/lub wykonania, należy skontaktować się bezpośrednio z firmą VONROC.

Następujące okoliczności są wyłączone z niniejszej gwarancji:

- Nieautoryzowane centra serwisowe dokonywały lub próbowały dokonać napraw lub modyfikacji urządzenia;
- Normalne zużycie;
- Narzędzie było nadużywane, niewłaściwie używane lub niewłaściwie konserwowane;
- Użyto nieoryginalnych części zamiennych.

Stanowi to jedyną gwarancję udzieloną przez spółkę, wyraźną lub dorozumianą. Nie istnieją żadne inne gwarancje wyrażone lub dorozumiane, które wykraczają poza niniejszy dokument, w tym dorozumiane gwarancje przydatności handlowej i przydatności do określonego celu. W żadnym wypadku VONROC nie ponosi odpowiedzialności za jakiegokolwiek szkody przypadkowe lub wtórne. Środki zaradcze dealerów będą ograniczone do naprawy lub wymiany niezgodnych jednostek lub części.

Produkt i instrukcja obsługi mogą ulec zmianie. Specyfikacje mogą ulec zmianie bez powiadomienia.

1. INSTRUCȚIUNI DE SIGURANȚĂ

Citiți avertismentele de siguranță anexate, avertismentele de siguranță suplimentare și instrucțiunile. Nerespectarea avertismentelor de siguranță și a instrucțiunilor poate duce la șocuri electrice, incendii și/sau vătămări grave. Păstrați avertismentele de siguranță și instrucțiunile pentru consultare ulterioară.

Următoarele simboluri sunt utilizate în manualul de utilizare sau pe produs:



Citiți manualul de utilizare.

AVERTISMENTE SUPLIMENTARE DE SIGURANȚĂ PENTRU CORTURILE DE PETRECERE

- a) Dacă cortul de petrecere nu funcționează corect sau a fost deteriorat, nu îl utilizați.
- b) Înainte de fiecare utilizare, inspectați piesele și accesoriile pentru a depista deteriorări sau uzură (fisuri/ rupturi) care ar putea afecta funcționarea. Dacă se constată deteriorări, înlocuiți-le cu piese și accesorii originale. Cortul de petrecere poate fi întreținut sau reparat numai de către persoane mai mari de 8 ani și sub supraveghere.
- c) Nu utilizați accesorii care nu sunt oferite de furnizor. Acestea pot reprezenta un pericol pentru utilizator și pot deteriora cortul de petrecere.
- d) Utilizați cortul de petrecere numai în scopurile indicate în acest manual.
- e) Fiți conștienți de riscurile și consecințele asociate cu utilizarea incorectă a cortului de petrecere. Utilizarea necorespunzătoare a cortului poate duce la vătămări corporale și la deteriorarea produsului.
- f) Păstrați cortul de petrecere departe de flăcări deschise, țigări aprinse și orice alte surse de căldură și/sau suprafețe fierbinți.
- g) Cortul de petrecere este potrivit numai pentru utilizarea în aer liber. Nu utilizați cortul în interior.
- h) Dacă cortul de petrecere este lăsat afară pentru o perioadă lungă de timp, se poate forma condens. Acest condens se poate aduna la cusături și poate forma picături, făcând să pară că cortul nu este impermeabil. Acesta nu este cazul. Vă recomandăm să depozitați cortul de petrecere atunci când nu este utilizat.
- i) Asigurați-vă că cortul de petrecere este uscat înainte de a-l pune în geanta de transport. Păstrarea cortului umed poate cauza mucegai. Lăsați cortul să se usuce, acoperit și deschis, într-un loc uscat timp de 24 de ore înainte de a-l depozita.
- j) Țesătura cortului de petrecere nu poate fi spălată la mașină. Acest lucru poate cauza deteriorarea țesăturii.
- k) Pliati și depozitați cortul de petrecere atunci când nu este utilizat.
- l) Țesătura acestui cort de petrecere nu este tratată ignifug/rezistent la foc. Țineți cortul departe de flăcări deschise, țigări aprinse și alte surse de căldură și/sau suprafețe fierbinți.
- m) Cortul de petrecere nu trebuie utilizat de copii. Utilizarea cortului este permisă numai atunci când un supraveghetor este prezent și responsabil pentru siguranța utilizatorului.
- n) Cortul de petrecere nu trebuie să fie utilizat de persoane cu dizabilități fizice sau mentale. Utilizarea cortului este permisă numai dacă este prezent un supraveghetor care este responsabil de siguranța utilizatorului.
- o) Nu lăsați copiii să se joace cu cortul de petrecere. Utilizați și depozitați cortul departe de îndemâna copiilor.
- p) Pentru a evita vătămarea corporală și deteriorarea cortului, nu permiteți nimănui să se cațere, să stea, să stea în picioare sau să se urce pe cort.
- q) Așezați întotdeauna cortul de petrecere pe o suprafață orizontală, plană, stabilă și neinflamabilă.
- r) Este nevoie de cel puțin două persoane pentru a monta și plia cortul.
- s) Verificați întotdeauna dacă cortul de petrecere stă bine în picioare și dacă toate piesele sunt bine fixate.
- t) Asigurați-vă că deschideți cortul cu atenție și treptat pentru a evita deteriorarea cortului și vătămarea corporală.
- u) Nu lăsați cortul de petrecere montat permanent. Depozitați cortul atunci când nu este utilizat pentru a preveni deteriorarea și pentru a-i prelungi durata de viață.
- v) Nu utilizați cortul de petrecere în condiții de vânt puternic, furtuni, furtuni cu tunete, plii abundente, zăpadă, temperaturi scăzute sau condiții meteorologice severe. Acest lucru poate deteriora cortul.

- w) Nu amplasați surse de căldură precum echipamente de gătit și grătare în cort sau în apropierea acestuia; acest lucru poate provoca incendii și deteriorări.
- x) Nu atârnați obiecte de rama cortului de petrecere. Acest lucru poate cauza răsturnarea sau îndoirea cortului



AVERTISMENT — Țineți toate flăcările și sursele de căldură departe de această țesătură de cort.



Mențineți ieșirile libere.

2. INFORMAȚII DESPRE MAȘINĂ

Utilizare prevăzută

Acest cort de petrecere pentru consumatori este conceput pentru utilizare temporară în timpul diferitelor ocazii festive, cum ar fi petreceri în grădină, zile de naștere și întâlniri de familie. Acest cort oferă protecție eficientă împotriva soarelui și a ploii, astfel încât dvs. și invitații dvs. să vă puteți bucura de eveniment în confort. Cortul de petrecere este ușor de montat și demontat și este ideal pentru utilizarea pe suprafețe plate și stabile în grădina dvs. sau în altă locație privată

ACCESORII INCLUSE:

PT502XX / BEJ / NEGRU / GRI / ALB

- 1x Geantă de depozitare cu roți
8x Pegs
4x Frânghii

S_PT502XX / BEJ / NEGRU / GRI / ALB

- 1x Geantă de depozitare cu roți
8x Pegs
4x Frânghii
2x Panouri laterale „fereastră” (3 m)
2x Panou lateral ușă/perete (4,5 m)

S2_PT502XX / BEJ / NEGRU / GRI / ALB

- 1x Geantă de depozitare cu roți
8x Pegs
4x Frânghii
1x Jgheab
2x Distanțiere pentru peretele lateral
2x Distanțiere pentru conexiunea cortului

S3_PT502XX / BEJ / NEGRU / GRI / ALB

- 2x Geantă de depozitare cu roți
16x Pegs

- 8x Frânghii
1x Jgheab de ploaie
2x Distanțiere pentru pereții laterali
2x Distanțiere de conectare a cortului
4x Panouri laterale „fereastră” (3 m)
2x Panou lateral ușă/perete (4,5 m)

SPECIFICAȚII TEHNICE

Model No.	PT502XX / S_PT502XX / S2_PT502XX / S3_PT502XX
Material cadru	Oțel
Dimensiunea cadrului	2900 x 2900 mm
Materialul capacului superior	100% Oxford
Grosimea capacului superior	420 Denier
Acoperirea capacului superior	Acoperire PVC
Finisajul cusăturii capacului superior	Cusături ranforsate din PVC
Rezistența la apă	3000PA
Conexiunea pereților laterali	Velcro în marginea copertei superioare
Material Cuie	Oțel
Material frânghie	Poliester
Material pentru depozitarea cortului	100% Oxford
Geantă de depozitare pentru cort grosime	600 Denier
Dimensiunea cortului (Max desfășurat)	295 x 445 x 345 cm

DESCRIERE

Numerele din text se referă la diagramele de la paginile 2-12.

- Geantă de depozitare
- Cadru
- Acoperiș
- Acoperișul Velcro
- Colț Velcro
- Cadru colț Velcro
- Încuietoare de colț
- Picioare
- Cataramă

10. Tensor cataramă
11. Secțiunea transversală a cadrului
12. Punct de conectare în colț la baza peretelui lateral
13. Inel
14. Panouri laterale
15. Fermoare de colț
16. Distanțiere de conectare a cortului
17. Jgheab de ploaie
18. Distanțiere pentru pereții laterali
19. Mânere de reglare a înălțimii
20. Orificiu de reglare a înălțimii
21. Frânghie și cheie
22. Cuie
23. Geantă de depozitare cu frânghie și cuie
24. Saci de nisip
25. Punct de conectare a cablului

3. ASAMBLARE ȘI DEZASAMBLARE



AVERTISMENT Nu montați cortul de petrecere în condiții meteorologice nefavorabile din cauza riscurilor pentru siguranță. Vânturile pot smulge cortul, ceea ce poate cauza răniri sau deteriorări.



AVERTISMENT Întotdeauna este nevoie de 2 persoane pentru a monta cortul.

Desfășurarea cortului (Fig. A, B, C, D, E, F, G, H, I, J, K, L, M, N, O)

- Scoateți cadrul (2) din geanta de depozitare a cortului (1).
- Poziționați cadrul (2) cu picioarele (8) spre sol în mijlocul zonei dorite.
- Luați 2 colțuri opuse ale cadrului (2) și ridicați cadrul (2) în sus, trageți cadrul (2) înapoi până când se desfășoară pe jumătate.
- Scoateți acoperișul (3) din punga de depozitare a cortului (1). Desfășurați acoperișul (3). Apoi puneți-l peste cadru. Asigurați-vă că velcro-ul acoperișului (4) se lipește de velcro-ul de colț al cadrului (6)
- Apoi luați două colțuri opuse și trageți de ele spre spate pentru a desfășura cadrul (2) în poziția maximă extinsă.
- Apăsăți toate încuietorile de colț (7) în poziția de blocare.
- Apoi luați două picioare paralele, țineți-le de sol prin aplicarea unei mici presiuni pe picioare (8). Apăsăți rama cortului (2) în sus până când se

fixează în prima poziție de înălțime.

- Treceți la celelalte două picioare neextinse (8) și repetați pasul anterior.
- Acum asigurați-vă că stâlpii picioarelor cortului nu sunt îndoiți și asamblați picioarele (8) așa cum se arată în figurile J și K. Conectați catarama (9) și trageți tensorul cataramă (10) până când acoperișul (3) se deplasează peste Secțiunea transversală a cadrului (11). Nu strângeți prea tare catarama. Acest lucru poate deteriora acoperișul (3) sau cadrul (2)

Montarea panourilor laterale (Fig. A, B, C, D, O)

Numai pentru S_PT502XX și S3_PT502XX sau dacă ați cumpărat accesoriul ART.NO **PT805AA** sau **PT815AA**

- Pentru a instala panourile laterale (14), lipiți mai întâi panourile laterale de velcro-ul acoperișului (4).
- Asigurați-vă că fermoarele de colț (15) sunt plasate împotriva picioarelor (8).
- Repetați acest proces pentru celelalte panouri laterale (14) pe care doriți să le conectați.
- Nu ezitați să montați panourile laterale (14) în orice ordine doriți pentru a crea configurația dorită.

Îndepărtarea panourilor laterale (Fig. A, B, C, D, O)

Numai pentru S_PT502XX și S3_PT502XX sau dacă ați cumpărat accesoriul ART.NO **PT805AA** sau **PT815AA**

- Desfaceți fermoarele din colțuri (15) care sunt plasate împotriva picioarelor (8), deschizând cu atenție conexiunile.
- Desprindeți ușor panourile laterale de velcro-ul acoperișului (4) prin desprinderea lor. Aveți grijă să nu deteriorați velcro-ul sau țesătura.
- Repetați acest proces pentru orice alte panouri laterale (14) pe care doriți să le îndepărtați.
- Pliati fiecare panou lateral în mod ordonat după îndepărtare pentru a preveni ridurile, pentru a facilita configurarea următoare și pentru a vă asigura că panourile laterale se vor potrivi în interiorul pungii de depozitare a cortului (1).
- Depozitați panourile laterale într-un loc uscat și răcoros, de preferință în punga de depozitare originală, pentru a le păstra în stare bună pentru utilizare ulterioară.

Conectarea a două corturi împreună (Fig. D)

NUMAI PENTRU S2_PT502XX și S3_PT502XX sau dacă ați cumpărat accesoriul ART.NO **PT814AA**

- Desfășurați două corturi așa cum este descris în prima secțiune
- Deșurubați distanțierele de conectare a cortului (16) furnizate. Puneți-le în jurul picioarelor (8) și strângeți-le în jurul a două picioare paralele (8).
- Desfășurați jgheabul de ploaie (17) și lipiți-l de velcro-ul acoperișului (4) ambelor corturi. Astfel, spațiul dintre ele este sigilat.
- Utilizați distanțierele pentru pereții laterali (18) furnizate dacă ați cumpărat pereți laterali separați sau panouri laterale cu plasă de țânțari. Puneți partea rotunjită a distanțierelor pentru panourile laterale în sus, utilizați fermoarul pentru a le fixa între corturi.

Plierea cortului (Fig. L, M, N)

- Asigurați-vă că cortul este curat și uscat înainte de pliere pentru a preveni mucegaiul și mucegaiul în timpul depozitării.
- Deconectați catarama (9) și slăbiți Tensorul cataramă (10), după cum se arată în figurile J și K, permițând acoperișului (3) să se relaxeze peste Secțiunea transversală a cadrului (11).
- Apăsăți butoanele de reglare a înălțimii (19) de pe picioarele (8) cadrului (2) pentru a-l coborî de la înălțimea sa extinsă. Începeți prin a lua două picioare paralele (8), aplicând o ușoară presiune în sus pentru a decupla încuietorile, apoi coborâți ușor cadrul în poziția sa cea mai joasă.
- Treceți la celelalte două picioare paralele (8) și repetați pasul anterior, asigurându-vă că toate picioarele sunt retrase uniform.
- Deblocați toate dispozitivele de blocare a colțurilor (7) pentru a permite ramei (2) să se plieze ușor.
- Luați două colțuri opuse ale cadrului (2) și împingeți-le unul spre celălalt pentru a plia parțial cortul. Rama ar trebui să înceapă să se prăbușească în interior.
- Scoateți cu grijă acoperișul (3) din cadru (2). Desprindeți ușor Acoperișul Velcro (4) de la Cadru colț Velcro (6). Pliati îngrijit acoperișul superior și puneți-l în punga de depozitare a cortului (1).
- Continuați să împingeți cadrul (2) spre interior luând două colțuri opuse și apropiindu-le unul de celălalt până când cadrul este complet pliat.

- Ridicați cadrul pliat (2) și asigurați-vă că picioarele (8) sunt îndreptate în sus pentru a preveni deteriorarea.
- Plasați cadrul pliat (2) în geanta de depozitare a cortului (1), asigurându-vă că se potrivește bine.
- Închideți sacul de depozitare a cortului (1) și depozitați cortul într-un loc răcoros, uscat și ferit de lumina directă a soarelui pentru a-i prelungi durata de viață.

Conectarea frânghiilor și a pivoților (Fig. A, B, C, D)

- Desfășurați frânghia și cheia (21)
- Legați partea nenodată a cablului la punctul de conectare a cablului. (25)
- Scoateți bucla de jos de pe cheie și puneți un cui prin buclă.
- Apoi puneți țărșul cu frânghia conectată în pământ, trageți cheia în sus pentru a adăuga tensiune frânghiiei.

Conectarea sacilor de nisip (Fig. P)

NU este inclus. Articolul nr. **PT807AA**

- Umpleți sacii de nisip (24) , cu nisip sau pietre mici.
- Dar saci de nisip în jurul picioarelor (8), așa cum se arată în figura Q.

4. FUNCȚIONARE**Utilizarea punctului de ancorare la sol din colțul peretelui lateral (Fig. B)**

- Introduceți un țărș prin inelul (13) pentru a stabili ușa în condiții de vânt.
- Scoateți țărșul din punctul de ancorare la sol (12) înainte de a strânge cortul pentru petreceri.

Reglarea înălțimii (Fig. L)

Reglați înălțimea cortului la poziția dorită prin ridicarea ușoară a cadrului (2), apăsând butoanele de reglare a înălțimii (19) și plasându-le în orificiul de reglare a înălțimii dorite (20).

5. ÎNTREȚINERE**Întreținerea - inspecția - depozitarea cortului**

Pentru a vă asigura longevitatea cortului, curățați-l după fiecare utilizare ștergând materialul cu o cârpă moale și umedă. Lăsați cortul să se usuce complet la aer înainte de a-l depozita pentru a

preveni apariția mucegaiului și a mucegaiului. Nu utilizați substanțe chimice sau materiale abrazive care ar putea deteriora țesătura sau rama.

Inspectați periodic toate componentele, inclusiv fermoarele, benzile Velcro și stâlpii, pentru a depista semne de uzură sau deteriorare.

Depozitați cortul într-un loc răcoros, uscat și ferit de lumina directă a soarelui pentru a preveni decolorarea și degradarea materialelor. Întreținerea corespunzătoare vă va menține cortul în stare optimă pentru utilizarea viitoare.

Înainte de utilizare:

- **Inspectați dacă există deteriorări:** Verificați toate componentele cortului, inclusiv țesătura, fermoarele, Velcro și cadrul (2), pentru a depista orice semne de uzură sau deteriorare. Reparați orice probleme minore sau înlocuiți piesele deteriorate, după cum este necesar.
- **Curățați dacă este necesar:** Dacă cortul a fost depozitat pentru o perioadă îndelungată, utilizați o cârpă moale sau un burete fără substanțe chimice și apă caldă pentru a curăța cortul, panourile laterale cu plasă de țânțari. Clățiți bine și lăsați toate componentele să se usuce complet.

În timpul utilizării:

- Monitorizați condițiile meteorologice: Fiți atenți la condițiile meteorologice nefavorabile. Deși cortul oferă adăpost, este posibil să nu reziste la condiții extreme.

După utilizare:

- Demontați cu atenție: Consultați instrucțiunile de pliere pentru a dezasambla cortul fără a forța nicio piesă, asigurându-vă că rama (2) și materialul nu sunt deteriorate.
- Curățați cortul: Îndepărtați orice murdărie, frunze sau resturi de pe țesătura cortului și de pe accesorii înainte de ambalare.
- Uscați complet: Asigurați-vă că toate componentele sunt complet uscate pentru a preveni mucegaiul și mucegaiul în timpul depozitării.

Depozitare:

- Utilizați punga de depozitare (1): Puneți toate componentele cortului în punga de depozitare furnizată pentru a le proteja de praf și deteriorări fizice.

- Depozitați corespunzător: Păstrați cortul într-un loc răcoros, uscat, ferit de lumina directă a soarelui și de temperaturi extreme. Evitați plasarea obiectelor grele deasupra cortului depozitat pentru a preveni deformarea.

GARANȚIE

Produsele VONROC sunt dezvoltate la cele mai înalte standarde de calitate și sunt garantate fără defecte de material și manoperă pentru perioada prevăzută de lege începând de la data achiziției originale. În cazul în care produsul prezintă defecțiuni în această perioadă din cauza unui defect de material și/sau de manoperă, contactați direct VONROC.

Următoarele circumstanțe sunt excluse din această garanție:

- Reparațiile și/sau modificările au fost efectuate sau încercate la mașină de către centre de service neautorizate;
- Uzură normală;
- Unealta a fost folosită abuziv, în mod necorespunzător sau întreținută necorespunzător;
- Au fost utilizate piese de schimb neoriginale.

Aceasta constituie singura garanție oferită de companie, fie ea explicită sau implicită. Nu există alte garanții exprimate sau implicite care să se extindă dincolo de prezenta, aici, inclusiv garanțiile implicite de vandabilitate și adecvare pentru un anumit scop. În niciun caz VONROC nu va fi răspunzător pentru orice daune accidentale sau indirecte. Soluțiile dealerului se limitează la repararea sau înlocuirea unităților sau pieselor neconforme.

Produsul și manualul de utilizare se pot modifica. Specificațiile pot fi modificate fără notificare prealabilă.

1. INSTRUÇÕES DE SEGURANÇA

Leia os avisos de segurança incluídos, os avisos de segurança adicionais e as instruções. O não cumprimento dos avisos de segurança e das instruções pode resultar em choque elétrico, incêndio e/ou ferimentos graves. Guarde os avisos de segurança e as instruções para referência futura.

Os símbolos seguintes são utilizados no manual do utilizador ou no produto:



Ler o manual do utilizador.

AVISOS DE SEGURANÇA ADICIONAIS PARA AS TENDAS DE FESTA

- a) Se a tenda de festa não estiver a funcionar correctamente ou tiver sido danificada, não a utilize.
- b) Antes de cada utilização, inspecionar as peças e acessórios para verificar se existem danos ou desgaste (fissuras/quebras) que possam prejudicar o funcionamento. Se forem detectados danos, substituí-los por peças e acessórios originais. A manutenção ou reparação da tenda de festa só pode ser efectuada por pessoas com mais de 8 anos e sob supervisão.
- c) Não utilizar acessórios que não sejam oferecidos pelo fornecedor. Estes podem constituir um perigo para o utilizador e danificar a tenda de festa.
- d) Utilizar a tenda de festa apenas para os fins indicados no presente manual.
- e) Tenha em atenção os riscos e as consequências de uma utilização incorrecta da tenda de festa. A utilização incorrecta da tenda pode provocar ferimentos pessoais e danos no produto.
- f) Manter a tenda de festa afastada de chamas abertas, cigarros acesos e todas as outras fontes de calor e/ou superfícies quentes.
- g) A tenda para festas só é adequada para utilização no exterior. Não utilizar a tenda em espaços interiores.
- h) Se a tenda de festa for deixada no exterior durante um longo período de tempo, pode formar-se condensação. Esta condensação pode acumular-se nas costuras e formar gotas, dando a impressão de que a tenda não é impermeável. Não é esse o caso. Recomendamos que guarde a tenda para festas quando não estiver a ser utilizada.
- i) Certifique-se de que a tenda para festas está seca antes de a colocar na mala de transporte. Guardar a tenda húmida pode provocar bolor. Deixar a tenda secar, tapada e aberta, num local seco durante 24 horas antes de a guardar.
- j) O tecido da tenda de festa não pode ser lavado na máquina. Isto pode causar danos no tecido.
- k) Dobrar e guardar a tenda para festas quando não estiver a ser utilizada.
- l) O tecido desta tenda para festas não tem tratamento ignífugo. Mantenha a tenda afastada de chamas abertas, cigarros acesos e outras fontes de calor e/ou superfícies quentes.
- m) A tenda para festas não deve ser utilizada por crianças. A utilização da tenda só é permitida quando estiver presente um responsável pela segurança do utilizador.
- n) A tenda para festas não deve ser utilizada por pessoas com deficiências físicas ou mentais. A utilização da tenda só é permitida quando estiver presente um supervisor responsável pela segurança do utilizador.
- o) Não deixar as crianças brincarem com a tenda para festas. Utilizar e guardar a tenda fora do alcance das crianças.
- p) Para evitar ferimentos pessoais e danos na tenda, não permitir que ninguém trepe, se sente, fique de pé ou suba para cima da tenda.
- q) Colocar sempre a tenda de festa numa superfície horizontal, plana, estável e não inflamável.
- r) São necessárias pelo menos duas pessoas para montar e dobrar a tenda.
- s) Verificar sempre se a tenda de festa está bem assente e se todas as peças estão bem fixas.
- t) Abrir a tenda com cuidado e gradualmente para evitar danos na tenda e ferimentos pessoais.
- u) Não deixar a tenda de festa montada de forma permanente. Guardar a tenda quando não estiver a ser utilizada para evitar danos e prolongar a sua vida útil.
- v) Não utilizar a tenda para festas em caso de ventos fortes, tempestades, trovoadas, chuva intensa, neve, temperaturas negativas ou condições climáticas adversas. Isto pode danificar a tenda.
- w) Não coloque fontes de calor, como equipamento de cozinha e grelhadores, dentro ou perto da tenda; isto pode provocar incêndios e danos.
- x) Não pendurar objectos na moldura da tenda de festa. Isto pode fazer com que a tenda tombe ou se dobre



AVISO — Mantenha todas as chamas e fontes de calor afastadas deste tecido da tenda.



Mantenha as saídas desobstruídas.

2. INFORMAÇÕES SOBRE A MÁQUINA

Utilização prevista

Esta tenda para festas de consumo foi concebida para utilização temporária durante várias ocasiões festivas, como festas no jardim, aniversários e reuniões familiares. Esta tenda proporciona uma proteção eficaz contra o sol e a chuva, para que você e os seus convidados possam desfrutar do evento com conforto. A tenda para festas é fácil de montar e desmontar e é ideal para utilização em superfícies planas e estáveis no seu jardim ou noutro local privado

ACESSÓRIOS INCLUÍDOS:

PT502XX / BEGE / PRETO / CINZENTO / BRANCO

- 1x Saco de armazenamento com rodas
- 8x Cavilhas
- 4x Cordas

S_PT502XX / BEGE / PRETO / CINZENTO / BRANCO

- 1x Saco de armazenamento com rodas
- 8x Cavilhas
- 4x Cordas
- 2x Painéis laterais “janela” (3 m)
- 2x Pannel lateral porta/parede (4,5 m)

S2_PT502XX / BEGE / PRETO / CINZENTO / BRANCO

- 1x Saco de armazenamento com rodas
- 8x Cavilhas
- 4x Cordas
- 1x Calha
- 2x Espaçadores da parede lateral
- 2x Espaçadores de ligação da tenda

S3_PT502XX / BEGE / PRETO / CINZENTO / BRANCO

- 2x Saco de armazenamento com rodas
- 16x Cavilhas
- 8x Cordas
- 1x Calha de chuva
- 2x espaçadores laterais
- 2x Espaçadores de ligação da tenda
- 4x Painéis laterais “janela” (3 m)
- 2x Pannel lateral porta/parede (4,5 m)

ESPECIFICAÇÕES TÉCNICAS

Modelo n.	PT502XX / S_PT502XX / S2_PT502XX / S3_PT502XX
Material da moldura	Aço
Tamanho da moldura	2900 x 2900 mm
Material da tampa superior	100% Oxford
Espessura da tampa superior	420 Denier
Revestimento da tampa superior	Revestimento em PVC
Acabamento da costura da tampa superior	Costuras reforçadas em PVC
Impermeabilidade à água	3000PA
Ligação da parede lateral	Velcro no rebordo da capa superior
Material das cavilhas	Aço
Material da corda	Poliéster
Material de armazenamento da tenda	100% Oxford
Saco de armazenamento para tendas espessura	600 Denier
Tamanho da tenda (máx. desdobrada)	295 x 445 x 345 cm

DESCRIÇÃO

Os números no texto referem-se aos diagramas das páginas 2-12.

1. Saco de armazenamento
2. Moldura
3. Teto
4. Velcro de teto
5. Velcro de canto
6. Velcro de canto da moldura
7. Fechos de canto
8. Pés
9. Fivela
10. Tensor da fivela de fecho
11. Secção transversal do quadro
12. Ponto de ligação no canto inferior da parede lateral
13. Anel
14. Painéis laterais
15. Fechos de correr nos cantos

16. Espaçadores de ligação da tenda
17. Calha de chuva
18. Espaçadores laterais
19. Botões de regulação da altura
20. Furo de regulação da altura
21. Corda e chave inglesa
22. Cavilhas
23. Saco de arrumação com corda e cavilha
24. Sacos de areia
25. Ponto de ligação do cabo

3. MONTAGEM E DESMONTAGEM



AVISO Não montar a tenda para festas em condições climáticas adversas devido a riscos de segurança. Os ventos podem soltar a tenda, o que pode causar ferimentos ou danos.



ATENÇÃO São sempre necessárias 2 pessoas para montar a tenda.

Desdobramento da tenda (Fig. A, B, C, D, E, F, G, H, I, J, K, L, M, N, O)

- Retirar a moldura (2) do saco de armazenamento (1).
- Posicionar a moldura (2) com os pés (8) virados para o chão no meio da área desejada.
- Pegar em 2 cantos opostos da moldura (2) e levantar a moldura (2) para cima, puxar a moldura (2) para trás até estar meio desdobrada.
- Retirar o teto (3) do saco de armazenamento da tenda (1). Desdobrar o teto (3). De seguida, coloque-o sobre a moldura. Certificar-se de que o velcro do teto (4) adere ao velcro de canto da moldura (6)
- De seguida, pegue em dois cantos opostos e puxe-os para trás para desdobrar a moldura (2) até à posição de extensão máxima.
- Colocar todos os fechos de canto (7) na posição de bloqueio.
- De seguida, pegue em dois pés paralelos e segure-os no chão, exercendo uma ligeira pressão sobre os pés (8). Pressionar a moldura (2) para cima até encaixar na primeira posição de altura.
- Passar para os outros dois pés não estendidos (8) e repetir o passo anterior.
- Agora, certifique-se de que os pés da tenda não estão dobrados e monte os pés (8) como indicado nas figuras J e K. Ligue a fivela (9) e puxe o tensor da fivela de fecho (10) até que o

teto (3) se mova sobre a secção transversal do quadro (11). Não apertar demasiado a fivela. Isto pode danificar o teto (3) ou a moldura (2)

Montagem dos painéis laterais (Fig. A, B, C, D, O)

Apenas para S_PT502XX e S3_PT502XX ou se tiver comprado o acessório ART.NO **PT805AA** ou **PT815AA**

- Para instalar os painéis laterais (14), comece por colar os painéis laterais ao velcro do teto (4).
- Assegurar-se de que os fechos de correr nos cantos (15) estão colocados contra os pés (8).
- Repita este processo para os outros painéis laterais (14) que pretende ligar.
- Pode montar os painéis laterais (14) pela ordem que desejar para criar a configuração pretendida.

Desmontagem dos painéis laterais (Fig. A, B, C, D, O)

Apenas para S_PT502XX e S3_PT502XX ou se tiver comprado o acessório ART.NO **PT805AA** ou **PT815AA**

- Desapertar os fechos de correr nos cantos (15) que estão colocados contra os pés (8), abrindo cuidadosamente as ligações.
- Separar cuidadosamente os painéis laterais do velcro do teto (4), descolando-os. Tenha cuidado para não danificar o velcro ou o tecido.
- Repita este processo para quaisquer outros painéis laterais (14) que pretenda remover.
- Dobrar corretamente cada painel lateral após a remoção para evitar rugas, facilitar a montagem da próxima vez e garantir que os painéis laterais cabem dentro do saco de armazenamento (1).
- Guardar os painéis laterais num local seco e fresco, de preferência no saco de armazenamento original, para os manter em boas condições para utilização futura.

Ligação de duas tendas (Fig. D)

APENAS PARA S2_PT502XX e S3_PT502XX ou se tiver comprado o acessório ART.NO **PT814AA**

- Desdobrar duas tendas como descrito na primeira secção
- Desapertar os espaçadores de ligação da tenda fornecidos (16). Colocá-los à volta dos pés (8) e apertá-los à volta de dois pés paralelos (8).

- Desenrolar a calha de chuva (17) e colá-la ao velcro do teto (4) de ambas as tendas. Assim, o espaço entre elas fica selado.
- Utilize os espaçadores laterais fornecidos (18) se tiver comprado painéis laterais separados ou painéis laterais com rede mosquiteira. Coloque o lado arredondado do espaçador dos painéis laterais para cima e utilize o fecho de correr para os fixar entre as tendas.

Dobrar a tenda (Fig. L, M, N)

- Certifique-se de que a tenda está limpa e seca antes de a dobrar, para evitar bolor e mofo durante o armazenamento.
- Desligue a fivela de fecho (9) e desaperte o tensor da fivela de fecho (10), como indicado nas figuras J e K, permitindo que o teto (3) relaxe sobre a secção transversal do quadro (11).
- Pressionar os botões de regulação da altura (19) nos pés (8) da moldura (2) para a baixar da sua altura estendida. Comece por pegar em dois pés paralelos (8), aplicando uma ligeira pressão para cima para desengatar os bloqueios e, em seguida, baixe suavemente a moldura para a sua posição mais baixa.
- Passar para os outros dois pés paralelos (8) e repetir o passo anterior, assegurando que todas as pernas são recolhidas uniformemente.
- Desbloquear todos os fechos de canto (7) para permitir que a moldura (2) se dobre suavemente.
- Pegue em dois cantos opostos da moldura (2) e empurre-os na direção um do outro para dobrar parcialmente a tenda. A moldura deve começar a fechar-se para dentro.
- Retirar cuidadosamente o teto (3) da moldura (2). Separar cuidadosamente o velcro do teto (4) do velcro de canto da moldura (6). Dobrar corretamente a cobertura superior e colocá-la no saco de armazenamento (1).
- Continue a empurrar a moldura (2) para dentro, pegando em dois cantos opostos e movendo-os na direção um do outro até a moldura estar completamente dobrada.
- Levantar a moldura dobrada (2) e certificar-se de que os pés (8) estão virados para cima para evitar danos.
- Coloque a moldura dobrada (2) no saco de armazenamento (1), certificando-se de que encaixa corretamente.

- Feche o saco de armazenamento (1) e guarde a tenda num local fresco e seco, longe da luz solar direta, para prolongar a sua vida útil.

Ligação das cordas e das cavilhas (Fig. A, B, C, D)

- Desenrolar a corda e a chave inglesa (21)
- Tingir o lado sem nós do cabo no ponto de ligação do cabo.
- Puxar o laço inferior da chave para fora e colocar uma cavilha através do laço.
- Em seguida, colocar a cavilha com a corda ligada no solo, puxar a chave inglesa para cima para dar tensão à corda.

Ligação dos sacos de areia (Fig. P)

NÃO incluído. Artigo n. **PT807AA**

- Encher os sacos de areia (24), com areia ou pequenas pedras.
- Mas os sacos de areia (24) à volta dos pés (8), tal como indicado na Fig. Q.

4. FUNCIONAMENTO

Utilização do ponto de fixação ao solo no canto da parede lateral (Fig. B)

- Insira uma estaca através do anel (13) para estabilizar a porta em condições de vento.
- Remova a estaca do ponto de fixação ao solo (12) antes de desmontar a tenda de festa.

Regulação da altura (Fig. L)

Ajustar a altura da tenda para a posição pretendida, levantando ligeiramente a moldura (2), premindo os botões de regulação da altura (19) e colocando-os no furo de regulação da altura pretendida (20).

5. MANUTENÇÃO

Manutenção da tenda - inspeção - armazenamento

Para garantir a longevidade da sua tenda, limpe-a após cada utilização, limpando o tecido com um pano macio e húmido. Deixe a tenda secar completamente ao ar antes de a guardar para evitar o crescimento de bolor e mofo. Não utilizar produtos químicos ou materiais abrasivos que possam danificar o tecido ou a moldura.

Inspecionar regularmente todos os componentes, incluindo fechos de correr, tiras de velcro e varas, para detetar sinais de desgaste ou danos.

Guarde a tenda num local fresco e seco, longe da luz solar direta, para evitar o desbotamento e a degradação do material. Uma manutenção adequada manterá a tenda em ótimas condições para utilização futura.

Antes da utilização:

- **Inspecionar quanto a danos:** Verificar todos os componentes da tenda, incluindo o tecido, os fechos de correr, o velcro e a moldura (2), para detetar quaisquer sinais de desgaste ou danos. Repare os problemas menores ou substitua as peças danificadas, se necessário.
- **Limpar se necessário:** Se a tenda tiver sido armazenada durante um longo período, utilizar um pano macio ou uma esponja sem quaisquer produtos químicos e água morna para limpar a tenda, os painéis laterais e as redes mosquiteiras. Enxaguar bem e deixar secar completamente todos os componentes.

Durante a utilização:

- Monitorizar as condições meteorológicas: Tenha cuidado com o mau tempo. Embora a tenda ofereça abrigo, pode não resistir a condições extremas.

Após a utilização:

- Desmontar cuidadosamente: Consultar as instruções de dobragem para desmontar a tenda sem forçar nenhuma peça, assegurando que a moldura (2) e o tecido não são danificados.
- Limpar a tenda: Retirar a sujidade, as folhas ou os detritos do tecido da tenda e dos acessórios antes de a embalar.
- Secar completamente: Assegurar que todos os componentes estão completamente secos para evitar bolor e mofo durante o armazenamento.

Armazenamento:

- Utilizar o saco de armazenamento (1): Colocar todos os componentes da tenda no saco de armazenamento fornecido para os proteger do pó e de danos físicos.
- Armazenar corretamente: Manter a tenda num local fresco e seco, longe da luz solar direta e de temperaturas extremas. Evitar colocar objectos pesados em cima da tenda armazenada para evitar deformações.

GARANTIA

Os produtos VONROC são desenvolvidos de acordo com os mais elevados padrões de qualidade e são garantidos sem defeitos, tanto de material como de fabrico, durante o período legalmente estipulado a partir da data da compra original. Se o produto desenvolver qualquer falha durante este período devido a material defeituoso e/ou mão de obra, então contacte diretamente a VONROC.

Estão excluídas desta garantia as seguintes circunstâncias:

- Foram efectuadas ou tentadas reparações e/ou alterações na máquina por centros de assistência não autorizados;
- Desgaste normal;
- A ferramenta foi utilizada de forma abusiva, incorrecta ou incorretamente mantida;
- Foram utilizadas peças sobressalentes não originais.

Esta constitui a única garantia dada pela empresa, expressa ou implícita. Não existem outras garantias expressas ou implícitas que se estendam para além do presente documento, incluindo as garantias implícitas de comercialização e adequação a um determinado fim. Em nenhum caso a VONROC será responsável por quaisquer danos acidentais ou consequentes. Os recursos dos revendedores devem ser limitados à reparação ou substituição de unidades ou peças não conformes.

O produto e o manual do utilizador estão sujeitos a alterações. As especificações podem ser alteradas sem aviso prévio.

1. BIZTONSÁGI UTASÍTÁSOK

Olvassa el a mellékelt biztonsági figyelmeztetéseket, a kiegészítő biztonsági figyelmeztetéseket és az utasításokat. A biztonsági figyelmeztetések és az utasítások figyelmen kívül hagyása áramütést, tüzet és/vagy súlyos sérülést okozhat. A biztonsági figyelmeztetéseket és a használati utasításokat a későbbi használatra mentse el.

Az alábbi szimbólumok a felhasználói kézikönyvben vagy a terméken szerepelnek:



Olvassa el a használati útmutatót.

TOVÁBBI BIZTONSÁGI FIGYELMEZTETÉSEK A PARTISÁTRAKRA VONATKOZÓAN

- a) Ha a partisátor nem működik megfelelően vagy megsérült, ne használja.
- b) Minden egyes használat előtt ellenőrizze az alkatrészeket és tartozékokat, hogy nincsenek-e olyan sérülések vagy kopások (repedések/törések), amelyek károsíthatják a működést. Ha bármilyen sérülést talál, cserélje ki őket eredeti alkatrészekre és tartozékokra. A partisátrat csak 8 évnél idősebb személyek és felügyelet mellett szabad karbantartani vagy javítani.
- c) Ne használjon a szállító által nem kínált tartozékokat. Ezek veszélyt jelenthetnek a felhasználóra és károsíthatják a partisátrat.
- d) A partisátrat csak az ebben a kézikönyvben megadott célokra használja.
- e) Legyen tisztában a partisátor helytelen használatának kockázataival és következményeivel. A sátor nem megfelelő használata személyi sérüléshez és a termék károsodásához vezethet.
- f) Tartsa távol a partisátrat a nyílt lángtól, égő cigarettától és minden más hőforrástól és/vagy forró felülettől.
- g) A partisátor csak kültéri használatra alkalmas. Ne használja a sátrat beltérben.
- h) Ha a partisátor hosszabb ideig kint marad, kondenzáció alakulhat ki. Ez a páralecsapódás összegyűlhet a varratoknál és cseppeket képezhet, ami azt a látszatot kelti, hogy a sátor nem vízálló. Ez nem így van. Javasoljuk, hogy a partisátrat tárolja, amikor nem használja.
- i) Győződjön meg róla, hogy a partisátor száraz, mielőtt a hordtáskába teszi. A sátor nedves tárolása penészesedést okozhat. Tárolás előtt hagyja a sátrat 24 órán át száraz helyen, lefedve és kinyitva száradni.
- j) A partisátor szövétét nem lehet mosógépben mosni. Ez károsíthatja az anyagot.
- k) A partisátrat össze kell hajtani és tárolni, ha nincs használatban.
- l) A partisátor anyaga nem tűzgátló/tűzállóan kezelt. Tartsa a sátrat távol a nyílt lángoktól, égő cigarettától és más hőforrásoktól és/vagy forró felületektől.
- m) A partisátrat gyermekek nem használhatják. A sátor használata csak akkor engedélyezett, ha felügyelő van jelen, aki felelős a használó biztonságáért.
- n) A partisátrat nem használhatják testi vagy szellemi fogyatékkal élők. A sátor használata csak akkor engedélyezett, ha a használó biztonságáért felelős felügyelő van jelen.
- o) Ne hagyja, hogy a gyerekek a partisátorral játsszanak. Használja és tárolja a sátrat gyermekek számára elérhetetlen helyen.
- p) A személyi sérülések és a sátorban keletkezett károk elkerülése érdekében ne engedje, hogy bárki felmásson, leüljön, felálljon vagy felmásson a sátorra.
- q) A partisátrat mindig vízszintes, egyenes, stabil és nem gyúlékony felületre állítsa.
- r) A sátor felállításához és összecusukásához legalább két emberre van szükség.
- s) Mindig ellenőrizze, hogy a partisátor szilárdan áll-e, és minden alkatrész biztonságosan rögzítve van-e.
- t) Ügyeljen arra, hogy a sátrat óvatosan és fokozatosan nyissa ki, hogy elkerülje a sátor sérülését és a személyi sérüléseket.
- u) Ne hagyja állandóan felállítva a partisátrat. Tárolja a sátrat, amikor nem használja, hogy megelőzze a sérüléseket és meghosszabbítsa az élettartamát.
- v) Ne használja a partisátrat erős szélben, viharban, zivatarban, heves esőben, hóban, fagyban vagy zord időjárási körülmények között. Ez károsíthatja a sátrat.
- w) Ne helyezzen hőforrásokat, például főzőberendezéseket és grilleket a sátorban vagy annak közelében; ez tüzet és károkat okozhat.
- x) Ne akasszon tárgyakat a partisátor keret-járól. Ez a sátor felborulását vagy elhajlását okozhatja.



FIGYELMEZTETÉS — Tartsa távol az összes lángot és hőforrást ettől a sátorszövegtől.



Tartsa szabadon a kijáratokat

2. GÉPINFORMÁCIÓ

Rendeltetésszerű használat

Ezt a fogyasztói partisátrat különböző ünnepi alkalmak, például kerti partik, születésnapok és családi összejövetelek alkalmával történő ideiglenes használatra tervezték. Ez a sátor hatékony védelmet nyújt a nap és az eső ellen, így Ön és vendégei kényelmesen élvezhetik az eseményt. A partisátrat könnyen fel- és leszerelhető, és ideális a sima és stabil felületeken való használatra a kertben vagy más magánterületen.

TARTALMAZOTT TARTOZÉKOK:

PT502XX / BÉZS / FEKETE / SZÜRKE / FEHÉR

- 1x tároló táska kerekkel
- 8x pegs
- 4x Kötelek

S_PT502XX / BÉZS / FEKETE / SZÜRKE / FEHÉR

- 1x tároló táska kerekkel
- 8x pegs
- 4x Kötelek
- 2x „Ablakos” oldalpanelek (3 m)
- 2x Ajtó/fal oldalpanelek (4,5 m)

S2_PT502XX / BÉZS / FEKETE / SZÜRKE / FEHÉR

- 1x tároló táska kerekkel
- 8x pegs
- 4x Kötelek
- 1x Ereszcsatorna
- 2x Oldalfal-távtartók
- 2x Sátorcsatlakozó távtartók

S3_PT502XX / BÉZS / FEKETE / SZÜRKE / FEHÉR

- 2x tároló táska kerekkel
- 16x pegs
- 8x Kötelek
- 1x esőcsatorna
- 2x oldalfali távtartók
- 2x Sátor csatlakozó távtartók
- 4x „Ablakos” oldalpanelek (3 m)
- 2x Ajtó/fal oldalpanelek (4,5 m)

MŰSZAKI SPECIFIKÁCIÓK

Modellszám.	PT502XX / S_PT502XX / S2_PT502XX / S3_PT502XX
keret anyag	Acél
keret méret	2900 x 2900 mm
A felső borító anyaga	100% Oxford
Felső borítás vastagsága	420 Denier
Felső borítás bevonat	PVC bevonat
Felső borító varrás kivitelben	Megerősített PVC varratok
Vízállóság	3000PA
Oldalfali csatlakozás	Tépőzár a felső borító szélén
Szegecsek anyaga	Acél
Kötél anyaga	Poliészter
Sátortároló anyag	100% Oxford
Sátor tároló táska vastagság	600 denier
Sátor mérete (max. kibontva)	295 x 445 x 345 cm

LEÍRÁS

A szövegben szereplő számok a 2-12. oldalon található ábrákra utalnak.

1. Tároló táska
2. Keret
3. Tető
4. Tépőzár felső borítás
5. Sarok tépőzár
6. Keret sarok tépőzár
7. Sarokzárak
8. Lábak
9. Csat
10. Csatfeszítő
11. Keret keresztmetszet
12. Oldalfal alsó sarokcsatlakozási pont
13. Gyűrű
14. Oldalpanelek
15. Sarok cipzárak
16. Sátor csatlakozó távtartók
17. Esőcsatorna
18. Oldalfali távtartók
19. Magasságállító gombok
20. Magasságbeállító furat
21. Kötél és csavarkulcs
22. Pegs

- 23. Kötél és csap tároló táska
- 24. Homokzsákok
- 25. Kötél csatlakozási pont

3. ÖSSZESZERELÉS ÉS SZÉTSZERELÉS



FIGYELMEZTETÉS Biztonsági kockázat miatt ne állítsa fel a partisátrat rossz időjárási körülmények között. A szél kiszakíthatja a sátrat, ami sérülést vagy kárt okozhat.



FIGYELMEZTETÉS A sátor felállításához mindig 2 emberre van szükség.

A sátor kibontása (A, B, C, D, E, F, G, H, I, J, K, L, M, N, O ábra)

- Vegye ki a keret-t (2) a sátorból tároló táska (1).
- Helyezze a keret-t (2) a lábak (8) a talaj felé a kívánt terület közepén.
- Fogja meg a keret (2) 2 szemközti sarkát, és emelje fel a keret (2), majd húzza hátrafelé a keret (2) félig kibontott állapotáig.
- Vegye ki a tető-at (3) a sátorból tároló táska (1). Hajtsa ki a tető (3) sátrat. Ezután helyezze a keret fölé. Győződjön meg róla, hogy a felső borítás sarok tépőzár (4) rátapad a keret sarok tépőzár-ra (6)
- Ezután fogja meg a két szemben lévő sarkot, és húzza hátrafelé, hogy a keret (2) a maximálisan kihúzott helyzetbe kerüljön.
- Kattintson az összes sarokzárak (7) gombot a reteszelt helyzetükbe.
- Ezután fogja meg a két párhuzamos lábak-at, és a lábak-ra (8) egy kis nyomást gyakorolva tartsa őket a földhöz. Nyomja felfelé a sátor keret-t (2), amíg be nem kattann az első magassági pozícióba.
- Menjen a másik két nem meghosszabbított lábak (8) -ra, és ismétlje meg az előző lépést.
- Most győződjön meg arról, hogy a sátorlábak rudjai nem hajlanak meg, és szerelje össze a csatot (8) a J és K ábrán látható módon. Csatlakoztassa a csat (9) és húzza a csatfeszítő (10), amíg a tető (3) át nem mozdul a keret keresztmetszet (11) fölött. Ne húzza túl a csatot. Ez károsíthatja a tető (3) vagy a keret (2) készüléket

Az oldalsó panelek felszerelése (A, B, C, D, O ábra)

Csak az S_PT502XX és S3_PT502XX készülékekhez, vagy ha megvásárolta a(z) ART.NO **PT805AA** vagy **PT815AA** tartozékot

- A Sivupaneelit (14) felszereléséhez először

ragassza fel az oldallapokat a tépőzáras felső borítás-re (4).

- Győződjön meg róla, hogy a Kulmaveteketjut (15) a lábak (8) ellenében van elhelyezve.
- Ismétlje meg ezt a folyamatot a többi Sivupaneelit (14) csatlakoztatni kívánt Sivupaneelithez.
- Az oldalsó panelek (14) tetszőleges sorrendben felszerelhetők, hogy a kívánt elrendezést hozza létre.

Az oldalsó panelek eltávolítása (A, B, C, D, O ábra)

Csak az S_PT502XX és S3_PT502XX készülékekhez, vagy ha megvásárolta a(z) ART.NO **PT805AA** vagy **PT815AA** tartozékot

- Nyissa ki a Kulmaveteketjut (15), amelyek a lábak (8) ellen vannak elhelyezve, óvatosan nyitva a csatlakozásokat.
- Óvatosan vegye le az oldallapokat a tépőzáras felső borítás-ról (4) azáltal, hogy lehúzza őket. Vigyázzon, hogy ne sértse meg a tépőzárakat vagy az anyagot.
- Ismétlje meg ezt a folyamatot a többi eltávolítani kívánt Sivupaneelit (14) esetében.
- A gyűrődések elkerülése érdekében minden oldalsó panel eltávolítás után szépen összehajtogathat, megkönnyítve a következő alkalommal történő felállítását, és biztosítva, hogy az oldalsó panelek beférjenek a sátor tároló táska (1) belsejébe.
- Tárolja az oldallapokat száraz, hűvös helyen, lehetőleg az eredeti tároló táska-ben, hogy jó állapotban maradjanak a későbbi használatához.

Két sátor összekapcsolása (D ábra)

CSAK AZ S2_PT502XX és S3_PT502XX készülékekhez, vagy ha megvásárolta a(z) ART.NO **PT814AA** tartozékot

- Bontsa ki a két sátrat az első szakaszban leírtak szerint
- Csavarja ki a mellékelt Telttaliitännän välikappaleet (16). Tegye őket a lábak (8) köré, és húzza meg őket két párhuzamos lábak (8) körül.
- Tekerjük ki a Sadekourut (17), és ragasszuk mindkét sátor tépőzáras felső borítás (4) részére. Így a közte lévő rést lezárjuk.
- Használja a mellékelt Sivuseinién välikappaleet (18), ha külön oldalfalakat vagy szúnyoghálós oldalfalakat vásárolt. Tegye fel az oldalsó panelek távtartójának lekerekített oldalát, a cipzárral rögzítse őket a sátrak közé.

A sátor összecukása (L, M, N ábra)

- Győződjön meg róla, hogy a sátor tiszta és száraz, mielőtt összehajtogatja, hogy a tárolás során elkerülje a penészedést és a penészesedést.
- Válassza le a csat (9) csatlakozót, és lazítsa meg a csatfeszítő (10) csatlakozót a J és K ábrán látható módon, lehetővé téve, hogy a tető (3) lazítson a keret keresztmetszet (11) felett.
- Nyomja meg a lábak (8) keret (2) Korkeuden säätönupit (19), hogy a keret (2) leereszkedjen a kinyújtott magasságból. Kezdje két párhuzamos lábak (8) megfogásával, enyhe nyomást gyakorolva felfelé a reteszek kioldásához, majd óvatosan engedje le a keret-t a legalacsonyabb helyzetébe.
- Menjen át a másik két párhuzamos lábak (8) -ra, és ismétlje meg az előző lépést, biztosítva, hogy minden láb egyenletesen behúzódjon.
- Oldja ki az összes sarokzárak (7) reteszelését, hogy a keret (2) simán összecukódhasson.
- Fogja meg a keret (2) két szemközti sarkát, és tolja őket egymás felé, hogy a sátor részben összecukódjon. A keret-nek el kell kezdenie befelé összecukódnia.
- Óvatosan távolítsa el a tető (3) készüléket a keret (2) készülékről. Óvatosan válassza le a tépőzáras felső borítás (4) készüléket a keret sarok tépőzár (6) készülékről. Hajtsa össze rendszeren a felső burkolatot, és helyezze a sátorba tároló táská (1).
- Folytassa a keret (2) befelé tolását úgy, hogy megfogja két szemben lévő sarkát, és egymás felé mozgatja őket, amíg a keret teljesen össze nem hajtodik.
- Emelje fel az összehajtogatott keret (2) és győződjön meg arról, hogy a lábak (8) felfelé mutat a sérülések elkerülése érdekében.
- Helyezze az összehajtogatott keret-t (2) a sátorba tároló táská (1), és győződjön meg róla, hogy biztosan illeszkedik.
- A tároló táská (1) sátrat húzza fel a cipzárat, és tárolja a sátrat hűvös, száraz, közvetlen napfénytől védett helyen, hogy meghosszabbítsa élettartamát.

A kötelek és a pegs csatlakoztatása (A, B, C, D ábra)

- Nyissa ki a Köysi ja jakoavain (21)
- Kösse a kötélt csomómentes oldalát a Kötél csatlakozási pont-öshöz. (25)
- Húzza ki a kulcs alsó hürkát, és helyezzen egy csapot a hurokba.

- Ezután a kötéllal összekapcsolt csapot a földre kell helyezni, és felfelé kell húzni a csavarkulcsot, hogy a kötelet megfeszítsük.

A homokzsákok csatlakoztatása (P. ábra)

NEM tartalmazza. Cikkszám. **PT807AA**

- Töltse meg a Hiekkasákit (24) , homokkal vagy apró kövekkel.
- De a homokzsákok a lábak (8) körül a Q. ábrán látható módon.

4. MŰVELET**A oldalfal sarkában lévő talajrögzítési pont használata (B ábra)**

- Helyezzen be egy cöveket a (13) gyűrűn keresztül az ajtó stabilizálásához szeles időben.
- Távolítsa el a cöveket a (12) talajrögzítési pontból, mielőtt összecukja a rendezvénysátrat.

A magasság beállítása (L ábra)

Állítsa a sátor magasságát a kívánt pozícióba a keret (2) enyhe megemelésével, a Korkeuden säätönupit (19) megnyomásával és a kívánt Korkeuden säätöreikä (20) helyzetésével.

5. KARBANTARTÁS**Sátor karbantartása - ellenőrzése - tárolása**

A sátor hosszú élettartamának biztosítása érdekében minden használat után tisztítsa meg a sátrat úgy, hogy puha, nedves ruhával áttörli az anyagot. Tárolás előtt hagyja a sátrat teljesen megszáradni a levegőn, hogy megelőzze a penész és a penészgomba kialakulását. Ne használjon olyan vegyszereket vagy csiszolóanyagokat, amelyek károsíthatják a szövetet vagy a keret-t.

Rendszeresen ellenőrizze az összes alkatrészt, beleértve a cipzárat, a tépőzárakat és a pólusokat is, hogy nem mutatkoznak-e kopás vagy sérülés jelei. A sátrat hűvös, száraz, közvetlen napfénytől védett helyen tárolja a fakulás és az anyagromlás megelőzése érdekében. A megfelelő karbantartás optimális állapotban tartja a sátrat a későbbi használatához.

Használat előtt:

- **Ellenőrizze a sérüléseket:** Ellenőrizze a sátor minden alkatrészét, beleértve a szövetet, a cipzárat, a tépőzárakat és a keret (2), a kopás

vagy sérülés jeleit. Szükség szerint javítsa ki a kisebb problémákat, vagy cserélje ki a sérült alkatrészeket.

- **Szükség esetén tisztítsa meg:** Ha a sátor hosszú ideig tárolták, használjon puha, vegyszermentes ruhát vagy szivacsot és langyos vizet a sátor, az oldalsó panelek és a szúnyoghálók tisztításához. Alaposan öblítse ki, és hagyja, hogy minden alkatrész teljesen megszáradjon.

Használat közben:

- Figyelje az időjárási körülményeket: Legyen óvatos a zord időjárás esetén. Bár a sátor menedéket nyújt, nem biztos, hogy ellenáll a szélsőséges körülményeknek.

Használat után:

- Óvatosan szerelje szét: A sátor szétszereléséhez tekintse meg az összecukási utasításokat, anélkül, hogy bármelyik alkatrészt erőltetné, ügyelve arra, hogy a keret (2) és a szövet ne sérüljön meg.
- Tisztítsa meg a sátrat: Csomagolás előtt távolítsa el minden szennyeződést, levelet vagy törmelékét a sátor szövetéről és tartozékairól.
- Teljesen megszárad: Győződjön meg róla, hogy minden alkatrész alaposan megszáradt, hogy a tárolás során megelőzze a penészedést és a penészedést.

Tárolás:

- Használja a tároló táska (1): Helyezze az összes sátoralkatrészt a mellékelt tároló táska-be, hogy megvédje őket a portól és a fizikai sérülésektől.
- Megfelelően tárolja: Tartsa a sátrat hűvös, száraz helyen, közvetlen napfénytől és szélsőséges hőmérséklettől távol. A deformáció elkerülése érdekében ne helyezzen nehéz tárgyakat a tárolt sátor tetejére.

GARANCIA

A VONROC termékeket a legmagasabb minőségi szabványok szerint fejlesztik ki, és az eredeti vásárlás időpontjától számított, törvényben meghatározott időtartamra garantálják az anyag- és gyártási hibamentességet. Amennyiben a termék ezen időszak alatt anyag- és/vagy gyártási hiba miatt meghibásodik, akkor forduljon közvetlenül a VONROC-hoz.

A következő körülmények nem tartoznak a garancia hatálya alá:

- A gépet illetéktelen szervizközpontok javították vagy próbálták megváltoztatni;
- Normál kopás;
- A szerszámmal visszaélték, rosszul használták vagy a nem megfelelően karbantartották;
- Nem eredeti pótalkatrészek kerültek felhasználásra.

Ez képezi a vállalat által vállalt egyetlen kifejezett vagy hallgatólagos garanciát. Nincs semmilyen más kifejezett vagy hallgatólagos garancia, amely a jelen dokumentumban foglaltakon túlmutat, beleértve az eladhatóságra és a meghatározott célra való alkalmasságra vonatkozó hallgatólagos garanciákat. A VONROC semmilyen körülmények között nem vállal felelősséget semmilyen véletlen vagy következményes kárért. A kereskedő jogorvoslati lehetőségei a nem megfelelő egységek vagy alkatrészek javítására vagy cseréjére korlátozódnak.

A termék és a felhasználói kézikönyv változhat. A specifikációk további értesítés nélkül változhatnak.

1. BEZPEČNOSTNÍ POKYNY

Přečtěte si přiložená bezpečnostní upozornění, další bezpečnostní upozornění a návod k použití. Nedodržení bezpečnostních upozornění a pokynů může mít za následek úraz elektrickým proudem, požár a/nebo vážné zranění. Bezpečnostní upozornění a návod si uschovejte pro budoucí použití.

V uživatelské příručce nebo na výrobku jsou použity následující symboly:



Přečtěte si uživatelskou příručku.

DALŠÍ BEZPEČNOSTNÍ UPOZORNĚNÍ PRO PÁRTY STANY

- a) Pokud pártý stan nefunguje správně nebo je poškozený, nepoužívejte jej.
- b) Před každým použitím zkontrolujte díly a příslušenství, zda nejsou poškozené nebo opotřebené (praskliny/praskliny), které by mohly zhoršit jejich funkci. Pokud zjistíte jakékoli poškození, vyměňte je za originální díly a příslušenství. Údržbu nebo opravy pártý stanu smí provádět pouze osoby starší 8 let a pod dohledem.
- c) Nepoužívejte příslušenství, které nenabízí dodavatel. Mohou představovat nebezpečí pro uživatele a poškodit pártý stan.
- d) Pártý stan používejte pouze k účelům uvedeným v tomto návodu.
- e) Uvědomte si rizika a důsledky spojené s nesprávným používáním pártý stanu. Nesprávné používání stanu může vést ke zranění osob a poškození výrobku.
- f) Pártý stan udržujte mimo dosah otevřeného ohně, zapálených cigaret a všech ostatních zdrojů tepla a/nebo horkých povrchů.
- g) Pártý stan je vhodný pouze pro venkovní použití. Nepoužívejte stan v interiéru.
- h) Pokud je pártý stan ponechán delší dobu venku, může dojít ke kondenzaci vlhkosti. Tato kondenzace se může shromažďovat ve švech a vytvářet kapky, takže se může zdát, že stan není vodotěsný. Není tomu tak. Pokud pártý stan nepoužíváte, doporučujeme jej uskladnit.
- i) Před uložením stanu do přepravního obalu se ujistěte, že je suchý. Uložení mokrého stanu může způsobit vznik plísní. Před uložením nech-

te stan zakrytý a otevřený 24 hodin vyschnout na suchém místě.

- j) Tkaninu pártý stanu nelze prát v pračce. Mohlo by dojít k poškození tkaniny.
- k) Pokud pártý stan nepoužíváte, složte jej a uložte.
- l) Tkanina tohoto pártý stanu není ohnivzdorná/ohnivzdorně upravená. Stan udržujte mimo dosah otevřeného ohně, zapálených cigaret a jiných zdrojů tepla a/nebo horkých povrchů.
- m) Pártý stan by neměly používat děti. Používání stanu je povoleno pouze za přítomnosti dozoru, který odpovídá za bezpečnost uživatele.
- n) Pártý stan nesmí používat osoby s tělesným nebo mentálním postižením. Používání stanu je povoleno pouze za přítomnosti dozoru, který odpovídá za bezpečnost uživatele.
- o) Nedovolte dětem, aby si s pártý stanem hrály. Stan používejte a skladujte mimo dosah dětí.
- p) Abyste předešli zranění osob a poškození stanu, nedovolte nikomu, aby na stan lezl, seděl, stál nebo na něj šplhal.
- q) Pártý stan vždy postavte na vodorovný, rovný, stabilní a nehořlavý povrch.
- r) Na postavení a složení stanu jsou potřeba nejméně dva lidé.
- s) Vždy zkontrolujte, zda pártý stan pevně stojí a zda jsou všechny části bezpečně připevněny.
- t) Stan otevírejte opatrně a postupně, aby nedošlo k jeho poškození a zranění osob.
- u) Nenechávejte pártý stan trvale postavený. Pokud stan nepoužíváte, uskladněte jej, abyste zabránili jeho poškození a prodloužili jeho životnost.
- v) Nepoužívejte pártý stan za silného větru, bouřky, bouřky, silného deště, sněžení, mrazu nebo nepříznivých povětrnostních podmínek. Mohlo by dojít k poškození stanu.
- w) Do stanu nebo do jeho blízkosti neumísťujte zdroje tepla, jako jsou kuchyňská zařízení a grily; mohlo by dojít k požáru a poškození.
- x) Na rám pártý stanu nezavěšujte žádné předměty. Mohlo by to způsobit převrácení nebo ohnutí stanu.



VAROVÁNÍ — Uchovávejte veškeré plameny a zdroje tepla mimo tuto stanovou tkaninu.



Udržujte východy volné.

2. INFORMACE O STROJI

Zamýšlené použití

Tento spotřebitelský pártý stan je určen k dočasněmu použití při různých slavnostních příležitostech, jako jsou zahradní párty, narozeniny a rodinné oslavy. Tento stan poskytuje účinnou ochranu před sluncem a deštěm, takže si vy i vaši hosté můžete akci užít v pohodlí. Párty stan se snadno staví a sundává a je ideální pro použití na rovných a stabilních plochách na vaší zahradě nebo jiných soukromých místech.

DODÁVANÉ PŘÍSLUŠENSTVÍ:

PT502XX / BÉŽOVÁ / ČERNÁ / ŠEDÁ / BÍLÁ

- 1x Úložná taška s kolečky
- 8x pegs
- 4x Lana

S_PT502XX / BÉŽOVÁ / ČERNÁ / ŠEDÁ / BÍLÁ

- 1x Úložná taška s kolečky
- 8x pegs
- 4x Lana
- 2x Boční panely „okno“ (3 m)
- 2x Boční panel dveře/stěna (4,5 m)

S2_PT502XX / BÉŽOVÁ / ČERNÁ / ŠEDÁ / BÍLÁ

- 1x Úložná taška s kolečky
- 8x pegs
- 4x Lana
- 1x Okap
- 2x Rozpěrky boční stěny
- 2x Rozpěrky pro spojení stanu

S3_PT502XX / BÉŽOVÁ / ČERNÁ / ŠEDÁ / BÍLÁ

- 2x Úložná taška s kolečky
- 16x pegs
- 8x Lana
- 1x Dešťový žlab
- 2x distanční podložky bočnic
- 2x Distanční podložky pro připojení stanu
- 4x Boční panely „okno“ (3 m)
- 2x Boční panel dveře/stěna (4,5 m)

TECHNICKÉ SPECIFIKACE

Model č.	PT502XX / S_PT502XX / S2_PT502XX / S3_PT502XX
rám materiál	Ocel
rám velikost	2900 x 2900 mm

Materiál horního krytu	100% Oxford
Tloušťka horního krytu	420 Denier
Povlak horního krytu	Povlak z PVC
Povrchová úprava švu horního krytu	Zesílené švy z PVC
Voděodolnost	3000PA
Připojení boční stěny	Suchý zip na okraji horního krytu
Materiál kolíčků	Ocel
Materiál lana	Polyester
Materiál pro skladování stanů	100% Oxford
Stan Úložná taška tloušťka	600 Denier
Velikost stanu (max. rozložený)	295 x 445 x 345 cm

POPIS

Čísla v textu odkazují na schémata na stranách 2-12.

1. Úložná taška
2. Rám
3. Střecha
4. Střecha na suchý zip
5. Rohový suchý zip
6. Rámový rohový suchý zip
7. Rohové zámky
8. Nohy
9. Přezka
10. Napínák přezky
11. Průřez rámu
12. Spojovací bod v rohu u země boční stěny
13. Kroužek
14. Boční panely
15. Rohové zipy
16. Distanční podložky pro připojení stanu
17. Dešťový žlab
18. Distanční podložky bočnic stěn
19. Knoflíky pro nastavení výšky
20. Otvor pro nastavení výšky
21. Lano a klíč
22. Pegs
23. Taška na lano a kolíky
24. Pytle s pískem
25. Připojovací bod lana

3. MONTÁŽ A DEMONTÁŽ



VAROVÁNÍ Párty stan nestavte za špatných povětrnostních podmínek kvůli bezpečnostním rizikům. Vítr může stan uvolnit, což může způsobit zranění nebo poškození.



UPOZORNĚNÍ K postavení stanu jsou vždy potřeba 2 osoby.

Rozložení stanu (obr. A, B, C, D, E, F, G, H, I, J, K, L, M, N, O)

- Ze stanu Úložná taška (1) vyjměte rám (2).
- Umístěte rám (2) s nohy (8) směrem k zemi doprostřed požadované oblasti.
- Uchopte 2 protilehlé rohy podkladu rám (2) a zvedněte podklad rám (2) nahoru, táhněte podklad rám (2) dozadu, dokud se nerozloží do poloviny.
- Vyjměte střecha (3) ze stanu Úložná taška (1). Rozložte střecha (3). Poté jej položte na stan rám. Ujistěte se, že horní kryt rohový suchý zip (4) přiléhá ke stanu rámový rohový suchý zip (6)
- Poté vezměte dva protilehlé rohy a tahem dozadu rozložte rám (2) do maximálně vysunuté polohy.
- Klikněte na všechna tlačítka rohové zámky (7) do uzamčené polohy.
- Poté vezměte dva rovnoběžné nohy a přidržte je mírným tlakem na nohy (8). Stlačte stan rám (2) nahoru, dokud nezacvakne do první výškové polohy.
- Přejděte k dalším dvěma neprodlouženým nohy (8) a opakujte předchozí krok.
- Nyní se ujistěte, že tyče stanových nohou nejsou ohnuté, a sestavte sponu (8) podle obrázku J a K. Připojte přezka (9) a táhněte napínák přezky (10), dokud se střecha (3) nepohne přes průřez rámu (11). Sponu příliš neutahujte. Mohlo by dojít k poškození střecha (3) nebo rám (2)

Montáž bočních panelů (obr. A, B, C, D, O)

Pouze pro S_PT502XX a S3_PT502XX nebo pokud jste zakoupili příslušenství ART.NO **PT805AA** nebo **PT815AA**

- Pro instalaci boční panely (14) nejprve přilepte boční panely k střecha na suchý zip (4).
- Ujistěte se, že jsou rohové zipy (15) umístěny proti nohy (8).
- Tento postup opakujte pro další boční panely

(14), které chcete připojit.

- Boční panely (14) můžete namontovat v libovolném pořadí a vytvořit tak požadované uspořádání.

Demontáž bočních panelů (obr. A, B, C, D, O)

Pouze pro S_PT502XX a S3_PT502XX nebo pokud jste zakoupili příslušenství ART.NO **PT805AA** nebo **PT815AA**

- Rozbalte zipy rohové zipy (15), které jsou umístěny proti nohy (8), a opatrně otevřete spoje.
- Opatrně oddělte boční panely od střecha na suchý zip (4) jejich odloupením. Dávejte pozor, abyste nepoškodili suchý zip nebo látku.
- Tento postup zopakujte pro všechny další boční panely (14), které chcete odstranit.
- Po sejmutí každý boční panel úhledně složte, abyste zabránili pomačkání, usnadnili příští sestavení a ujistili se, že se boční panely vejdou dovnitř stanu Úložná taška (1).
- Boční panely skladujte na suchém a chladném místě, nejlépe v originálním obalu Úložná taška, abyste je uchovali v dobrém stavu pro další použití.

Spojení dvou stanů (obr. D)

POUZE PRO S2_PT502XX a S3_PT502XX nebo pokud jste zakoupili příslušenství ART.NO **PT814AA**

- Rozložte dva stany podle popisu v první části
- Odšroubujte přiložený šroub distanční podložky pro připojení stanu (16). Nasadte je kolem nohy (8) a utáhněte je kolem dvou paralelních nohy (8).
- Rozviňte dešťový žlab (17) a přilepte ji na střecha na suchý zip (4) obou stanů. Mezera mezi nimi se tak utěsňuje.
- Pokud jste si zakoupili samostatné bočnice nebo boční panely s moskytiérou, použijte přiložený díl distanční podložky bočních stěn (18). Zaoblenou stranou bočních mezistěn je umístěte nahoru a pomocí zipu je připevněte mezi stany.

Skládání stanu (obr. L, M, N)

- Před složením stanu se ujistěte, že je čistý a suchý, abyste zabránili vzniku plísní během skladování.
- Odpojte šroub přezka (9) a uvolněte šroub

napínák přezky (10), jak je znázorněno na obrázku J a K, aby se šroub střecha (3) uvolnil přes šroub průřez rámu (11).

- Stiskněte tlačítko Knoflíky pro nastavení výšky (19) na nohy (8) na rám (2), abyste jej spustili z vysunuté výšky. Začněte tím, že vezmete dvě paralelní nohy (8), mírným tlakem nahoru uvolníte zámký a poté opatrně spustíte rám do nejnižší polohy.
- Přesuňte se ke dvěma dalším rovnoběžným nohy (8) a zopakujte předchozí krok, přičemž dbajte na rovnoměrné zasunutí všech ramen.
- Odjistěte všechny rohové zámký (7), aby se rám (2) dalo hladce složit.
- Vezměte dva protilehlé rohy stanu rám (2) a zatlačte je k sobě, aby se stan částečně složil. Stan rám by se měl začít skládat dovnitř.
- Opatrně vyjměte zástrčku střecha (3) ze zástrčky rám (2). Opatrně oddělte střecha na suchý zip (4) od rámový rohový suchý zip (6). Úhledně složte horní kryt a vložte jej do stanu Úložná taška (1).
- Pokračujte v zatlačování rám (2) dovnitř tak, že vezmete dva protilehlé rohy a posunete je k sobě, dokud není rám zcela složen.
- Zvedněte složený kryt rám (2) a ujistěte se, že kryt nohy (8) směřuje nahoru, aby se nepoškodil.
- Vložte složený stan rám (2) do stanu Úložná taška (1) a ujistěte se, že pevně sedí.
- Stan Úložná taška (1) zapněte a uložte na chladném a suchém místě mimo dosah přímého slunečního záření, abyste prodloužili jeho životnost.

Připojení lan a pegs (obr. A, B, C, D)

- Rozbalte lano a klíč (21)
- Rozvázanou stranu lana přivažte k připojovací bod lana. (25)
- Vytáhněte spodní smyčku na klíči a do smyčky vložte kolík.
- Poté zapíchněte kolík s připojeným lanem do země a táhněte klíčem nahoru, aby se lano napnulo.

Připojení pytlů s pískem (obr. P)

NENÍ součástí dodávky. Číslo výrobku. **PT807AA**

- Vyplňte pytle s pískem (24), pískem nebo drobnými kameny.
- Ale pytle s pískem kolem nohy (8), jak je znázorněno na obr. Q.

4. OPERACE

Použití kotevního bodu v rohu boční stěny (obr. B)

- Vsuňte kolík skrz kroužek (13), aby byly dveře stabilní při větrném počasí.
- Před složením pártý stanu vyjměte kolík z kotevního bodu (12).

Nastavení výšky (obr. L)

Nastavte výšku stanu do požadované polohy mírným nadzvednutím rám (2), stisknutím Knoflíky pro nastavení výšky (19) a jejich umístěním do požadované polohy otvor pro nastavení výšky (20).

5. ÚDRŽBA

Údržba - kontrola - skladování stanů

Abyste zajistili dlouhou životnost stanu, čistěte jej po každém použití otřením tkaniny měkkým vlhkým hadříkem. Před uskladněním nechte stan zcela vyschnout, abyste zabránili vzniku plísní a hniloby. Nepoužívejte chemické látky ani abrazivní materiály, které by mohly poškodit tkaninu nebo rám.

Pravidelně kontrolujte všechny součásti, včetně zipů, suchých zipů a tyčí, zda nevykazují známky opotřebení nebo poškození. Stan skladujte na chladném a suchém místě mimo dosah přímého slunečního záření, abyste zabránili vyblednutí a znehodnocení materiálu. Správná údržba udrží stan v optimálním stavu pro další použití.

Před použitím:

- **Zkontrolujte, zda není poškozený:** Zkontrolujte všechny součásti stanu, včetně tkaniny, zipů, suchých zipů a rám (2), zda nevykazují známky opotřebení nebo poškození. Podle potřeby opravte drobné problémy nebo vyměňte poškozené díly.
- **V případě potřeby vyčistěte:** Pokud byl stan skladován delší dobu, použijte k čištění stanu, bočních panelů a moskytiéry měkký hadřík nebo houbu bez chemických látek a vlažnou vodu. Důkladně opláchněte a nechte všechny součásti zcela vyschnout.

Během používání:

- Sledujte povětrnostní podmínky: Dávejte pozor na nepříznivé počasí. Stan sice poskytuje přístřeší, ale nemusí odolat extrémním podmínkám.

Po použití:

- Pečlivě rozeberte: Při demontáži stanu postupujte podle pokynů pro skládání, aniž by došlo k násilnému poškození dílů, a dbejte na to, aby nedošlo k poškození rám (2) a tkaniny.
- Vyčistěte stan: Před zabalením odstraňte z tkaniny stanu a příslušenství veškeré nečistoty, listí a zbytky.
- Úplně vysušte: Ujistěte se, že jsou všechny součásti důkladně suché, aby se zabránilo vzniku plísní a hniloby během skladování.

Skladování:

- Použijte Úložná taška (1): Vložte všechny součásti stanu do dodaného pouzdra Úložná taška, aby byly chráněny před prachem a fyzickým poškozením.
- Správně skladujte: Skladujte stan na chladném a suchém místě mimo dosah přímého slunečního záření a extrémních teplot. Na uložený stan nepokládejte těžké předměty, aby nedošlo k jeho deformaci.

ZÁRUKA

Výrobky VONROC jsou vyvíjeny podle nejvyšších standardů kvality a je na ně poskytována záruka bez vad materiálu i zpracování po zákonem stanovenou dobu počínaje datem původního nákupu. Pokud se během této doby u výrobku objeví jakákoli závada způsobená vadným materiálem a/nebo zpracováním, obraťte se přímo na společnost VONROC.

Z této záruky jsou vyloučeny následující okolnosti:

- Na stroji byly provedeny opravy nebo úpravy neautorizovanými servisními středisky;
- Běžné opotřebení;
- Nářadí bylo zneužito, nesprávně použito nebo nesprávně udržováno;
- Byly použity neoriginální náhradní díly.

To představuje jedinou záruku společnosti, ať už výslovnou nebo předpokládanou. Neexistují žádné další záruky vyjádřené nebo předpokládané, které by přesahovaly rámec tohoto dokumentu, včetně předpokládaných záruk prodejnosti a vhodnosti pro určitý účel. Společnost VONROC v žádném případě neodpovídá za jakékoli náhodné nebo následné škody. Opravné prostředky prodejce se omezují na opravu nebo výměnu nevyhovujících jednotek nebo dílů.

Produkt a uživatelská příručka se mohou změnit. Specifikace mohou být změněny bez dalšího upozornění.



VONROC®
BUILD YOUR FUTURE

©2025 VONROC
WWW.VONROC.COM

2512-08